

CEB11

86743

[MCQ Booklet Number]

Candidate's Full Name :													
Enrolment No. :				Index No. :									

(Do not open the plastic bag of MCQ BOOKLET until you are asked to do so)

Subject : PHYSICS AND CHEMISTRY

Maximum Marks : 80 (Each question carries one mark)

IMPORTANT INSTRUCTIONS

Candidates should read the following instructions carefully and fill in all the required particulars on this Question Booklet and on OMR Answer Sheet before answering the questions :

- (1) The Question Booklet has been sealed. Candidates should open the Question Booklet only when they are asked to do so by the Invigilator.
- (2) The candidates must check that the Question Booklet has 80 questions with multiple choice answers after opening the plastic bag and must report immediately in case of any defect.
- (3) Answers will have to be given on the OMR Answer Sheet supplied for this purpose. Question numbers progress from 1 to 80 with options shown as A, B, C and D.
- (4) **OMR Answer Sheets will be processed by electronic means. Hence, invalidation of Answer Sheet resulting due to folding or putting stray marks on it or any damage to the Answer Sheet as well as incomplete/incorrect filling of the Answer Sheet, will be the sole responsibility of the Candidate.**
- (5) **Use Black/Blue Ball Pen to mark your answers.**
- (6) While answering, choose only the Correct/Best option from the four choices given in the question and mark the same in the corresponding circle in the Answer Sheet only. **Answers without any response shall be awarded zero mark. Wrong response or more than one response shall be treated as incorrect answer. For every incorrect answer one-third (1/3) mark of that Question will be deducted.**
- (7) Darken with Black Ball Pen completely only one option which you think correct as shown in the figure below :

CORRECT METHOD



WRONG METHODS



- (8) Mark the answers only in the space provided. Please do not make any stray marks on the OMR Answer Sheet.
- (9) Rough work may be done on the blank space in the Question Booklet and also in the space provided for rough work in the Answer Booklet of Descriptive Type Questions.
- (10) **Please hand over the OMR Answer Sheet to the Invigilator before leaving the Examination Hall.**

YOU CAN TAKE BACK THIS QUESTION BOOKLET AFTER COMPLETION OF EXAMINATION



MULTIPLE CHOICE QUESTIONS

SUBJECT : PHYSICS

FULL MARKS : 40

(Each question carries one mark.)

(English Version)

- Given $\vec{A} = 2\hat{i} + 3\hat{j}$ and $\vec{B} = \hat{i} + \hat{j}$. The component of vector \vec{A} along vector \vec{B} is
 A. $\frac{1}{\sqrt{2}}$ B. $\frac{3}{\sqrt{2}}$ C. $\frac{5}{\sqrt{2}}$ D. $\frac{7}{\sqrt{2}}$
- A cubical vessel of height 1 m is full of water. What is the amount of work done in pumping water out of the vessel? (Take $g = 10 \text{ m S}^{-2}$)
 A. 1250 J B. 5000 J C. 1000 J D. 2500 J
- A stone of relative density K is released from rest on the surface of a lake. If viscous effects are ignored, the stone sinks in water with an acceleration of
 A. $g(1 - K)$ B. $g(1 + K)$ C. $g\left(1 - \frac{1}{K}\right)$ D. $g\left(1 + \frac{1}{K}\right)$
- If a person can throw a stone to maximum height of h metre vertically, then the maximum distance through which it can be thrown horizontally by the same person is
 A. $\frac{h}{2}$ B. h C. $2h$ D. $3h$
- A body of mass 6 kg is acted upon by a force which causes a displacement in it given by $x = \frac{t^2}{4}$ metre where t is the time in second. The work done by the force in 2 seconds is
 A. 12 J B. 9 J C. 6 J D. 3 J
- A box is moved along a straight line by a machine delivering constant power. The distance moved by the body in time t is proportional to
 A. $t^{\frac{1}{2}}$ B. $t^{\frac{3}{4}}$ C. $t^{\frac{3}{2}}$ D. t^2
- A particle is moving with a constant speed v in a circle. What is the magnitude of average velocity after half rotation?
 A. $2v$ B. $\frac{v}{2\pi}$ C. $\frac{v}{2}$ D. $\frac{v}{2\pi}$
- A cricket ball of mass 0.25 kg with speed 10 m/s collides with a bat and returns with same speed within 0.01 S. The force acted on bat is
 A. 25 N B. 50 N C. 250 N D. 500 N



86743

9. If the Earth were to suddenly contract to $\frac{1}{n}$ th of its present radius without any change in its mass, the duration of the new day will be nearly
 A. $24/n$ hr. B. $24n$ hr. C. $24/n^2$ hr. D. $24n^2$ hr.
10. If g is the acceleration due to gravity on the surface of the earth, the gain in potential energy of an object of mass m raised from the earth's surface to a height equal to the radius R of the earth is
 A. $\frac{mgR}{4}$ B. $\frac{mgR}{2}$ C. mgR D. $2mgR$
11. The charge on the capacitor of capacitance C shown in the figure below will be

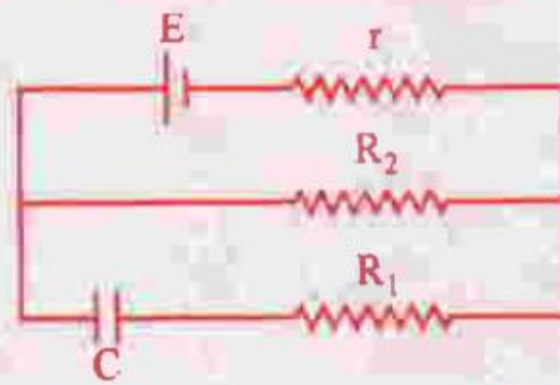

- A. CE B. $\frac{CE R_1}{R_1 + r}$ C. $\frac{CE R_2}{R_2 + r}$ D. $\frac{CE R_1}{R_2 + r}$
12. The resistance across A and B in the figure below will be



- A. $3R$ B. R
 C. $\frac{R}{3}$ D. None of the above
13. Five equal resistances, each of resistance R , are connected as shown in figure below. A battery of V volt is connected between A and B. The current flowing in FC will be

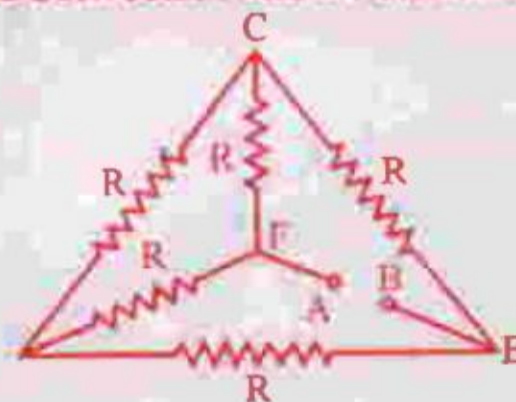

- A. $\frac{3V}{R}$ B. $\frac{V}{R}$ C. $\frac{V}{2R}$ D. $\frac{2V}{R}$



86743

14. Two cells with the same e.m.f. E and different internal resistances r_1 and r_2 are connected in series to an external resistance R . The value of R so that the potential difference across the first cell be zero is

A. $\sqrt{r_1 r_2}$ B. $r_1 + r_2$ C. $r_1 - r_2$ D. $\frac{r_1 + r_2}{2}$

15. Current through ABC and $A'B'C'$ is I . What is the magnetic field at P ? $BP = PB' = r$ (Here $C'B'PBC$ are collinear)

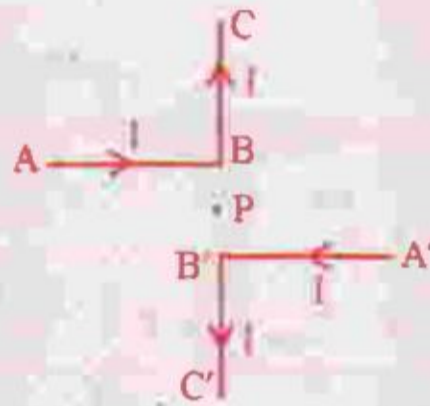

A. $B = \frac{1}{4\pi} \frac{2I}{r}$ B. $B = \frac{\mu_0}{4\pi} \left(\frac{2I}{r} \right)$ C. $B = \frac{\mu_0}{4\pi} \left(\frac{I}{r} \right)$ D. zero

16. The magnetic field at the point of intersection of diagonals of a square wire loop of side L carrying a current I is

A. $\frac{\mu_0 I}{\pi L}$ B. $\frac{2\mu_0 I}{\pi L}$ C. $\frac{\sqrt{2}\mu_0 I}{\pi L}$ D. $\frac{2\sqrt{2}\mu_0 I}{\pi L}$

17. In an inelastic collision an electron excites a hydrogen atom from its ground state to a M -shell state. A second electron collides instantaneously with the excited hydrogen atom in the M -State and ionizes it. At least how much energy the second electron transfers to the atom in the M -state?

A. $+3.4 \text{ eV}$ B. $+1.51 \text{ eV}$ C. -3.4 eV D. -1.51 eV

18. A radioactive nucleus of mass number A , initially at rest, emits an α -particle with a speed v . The recoil speed of the daughter nucleus will be

A. $\frac{2v}{A-4}$ B. $\frac{2v}{A+4}$ C. $\frac{4v}{A-4}$ D. $\frac{4v}{A+4}$

19. In the nuclear reaction

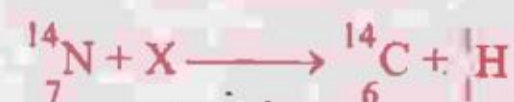

the X will be

A. ${}^0_{-1}\text{e}$ B. ${}^1_1\text{H}$ C. ${}^2_1\text{H}$ D. ${}^1_0\text{n}$



86743

20. Which type of Gate the following truth table represents ?

Input		Output
A	B	Q
0	0	1
0	1	1
1	0	1
1	1	0

- A. NOT B. AND C. OR D. NAND

21. A material has Poisson's ratio 0.50. If a uniform rod of it suffers a longitudinal strain of 2×10^{-3} , then the percentage change in volume is

- A. 0.6 B. 0.4 C. 0.2 D. zero

22. Two identical springs are connected to mass m as shown ($k =$ spring constant). If the period of the configuration in (a) is $2S$, the period of the configuration (b) is

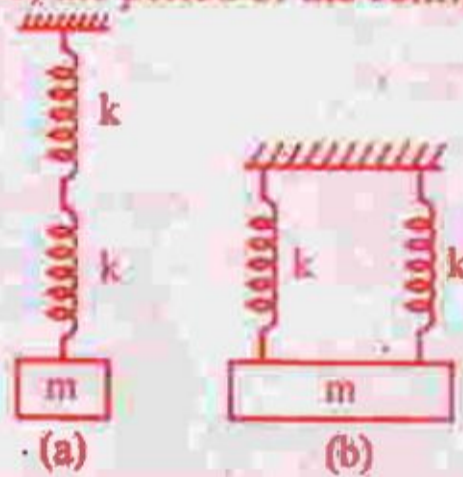

- A. $\sqrt{2}S$ B. $1S$ C. $\frac{1}{\sqrt{2}}S$ D. $2\sqrt{2}S$

23. An object weighs m_1 in a liquid of density d_1 and that in liquid of density d_2 is m_2 . The density d of the object is

- A. $d = \frac{m_2 d_2 - m_1 d_1}{m_2 - m_1}$ B. $d = \frac{m_1 d_1 - m_2 d_2}{m_2 - m_1}$
 C. $d = \frac{m_2 d_1 - m_1 d_2}{m_1 - m_2}$ D. $d = \frac{m_1 d_2 - m_2 d_1}{m_1 - m_2}$

24. A body floats in water with 40% of its volume outside water. When the same body floats in an oil, 60% of its volume remains outside oil. The relative density of oil is

- A. 0.9 B. 1.0 C. 1.2 D. 1.5

25. Two soap bubbles of radii x and y coalesce to constitute a bubble of radius z . Then z is equal to

- A. $\sqrt{x^2 + y^2}$ B. $\sqrt{x+y}$ C. $x+y$ D. $\frac{x+y}{2}$



86743

26. A particle of mass m is located in a one dimensional potential field where potential energy is given by :
 $V(x) = A(1 - \cos px)$, where A and p are constants. The period of small oscillations of the particle is
- A. $2\pi \sqrt{\frac{m}{(Ap)}}$ B. $2\pi \sqrt{\frac{m}{(Ap^2)}}$ C. $2\pi \sqrt{\frac{m}{A}}$ D. $\frac{1}{2\pi} \sqrt{\frac{Ap}{m}}$
27. The period of oscillation of a simple pendulum of length l suspended from the roof of a vehicle, which moves without friction down an inclined plane of inclination α , is given by
- A. $2\pi \sqrt{\frac{l}{g \cos \alpha}}$ B. $2\pi \sqrt{\frac{l}{g \sin \alpha}}$ C. $2\pi \sqrt{\frac{l}{g}}$ D. $2\pi \sqrt{\frac{l}{g \tan \alpha}}$
28. In Young's double slit experiment the two slits are d distance apart. Interference pattern is observed on a screen at a distance D from the slits. A dark fringe is observed on the screen directly opposite to one of the slits. The wavelength of light is
- A. $\frac{D^2}{2d}$ B. $\frac{d^2}{2D}$ C. $\frac{D^2}{d}$ D. $\frac{d^2}{D}$
29. A plane progressive wave is given by $y = 2 \cos 6.284 (330 t - x)$. What is the period of the wave ?
- A. $\frac{1}{330} \text{ S}$ B. $2\pi \times 330 \text{ S}$ C. $(2\pi \times 330)^{-1} \text{ S}$ D. $\frac{6.284}{330} \text{ S}$
30. The displacement of a particle in S.H.M. varies according to the relation $x = 4(\cos \pi t + \sin \pi t)$. The amplitude of the particle is
- A. -4 B. 4 C. $4\sqrt{2}$ D. 8
31. Two temperature scales A and B are related by $\frac{A - 42}{110} = \frac{B - 72}{220}$. At which temperature two scales have the same reading ?
- A. -42° B. -72° C. $+12^\circ$ D. -40°
32. An ideal gas is compressed isothermally until its pressure is doubled and then allowed to expand adiabatically to regain its original volume ($\gamma = 1.4$ and $2^{-1.4} = 0.38$). The ratio of the final to initial pressure is
- A. $0.76 : 1$ B. $1 : 1$ C. $0.66 : 1$ D. $0.86 : 1$
33. Air inside a closed container is saturated with water vapour. The air pressure is p and the saturated vapour pressure of water is \bar{p} . If the mixture is compressed to one half of its volume by maintaining temperature constant, the pressure becomes
- A. $2(p + \bar{p})$ B. $2p + \bar{p}$ C. $(p + \bar{p})/2$ D. $p + 2\bar{p}$



86743

34. 1.56×10^5 J of heat is conducted through a 2 m^2 wall of 12 cm thick in one hour. Temperature difference between the two sides of the wall is 20°C . The thermal conductivity of the material of the wall is (in $\text{W m}^{-1} \text{K}^{-1}$)
- A. 0.11 B. 0.13 C. 0.15 D. 1.2
35. A diver at a depth of 12 m in water ($\mu = \frac{4}{3}$) sees the sky in a cone of semivertical angle :
- A. $\sin^{-1}\left(\frac{4}{3}\right)$ B. $\tan^{-1}\left(\frac{4}{3}\right)$ C. $\sin^{-1}\left(\frac{3}{4}\right)$ D. 90°
36. Two thin lenses of focal lengths 20 cm and 25 cm are placed in contact. The effective power of the combination is
- A. 9D B. 2D C. 3D D. 7D
37. A convex lens of focal length 30 cm produces 5 times magnified real image of an object. What is the object distance ?
- A. 36 cm B. 25 cm C. 30 cm D. 150 cm
38. If the focal length of the eye piece of a telescope is doubled, its magnifying power (m) will be
- A. 2 m B. 3 m C. $\frac{m}{2}$ D. 4 m
39. A plano-concave lens is made of glass of refractive index 1.5 and the radius of curvature of its curved face is 100 cm. What is the power of the lens ?
- A. +0.5 D B. -0.5 D C. -2 D D. +2 D
40. Four charges equal to $-Q$ are placed at the four corners of a square and a charge q is at its centre. If the system is in equilibrium, the value of q is
- A. $-\frac{Q}{4}(1+2\sqrt{2})$ B. $\frac{Q}{4}(1+2\sqrt{2})$
C. $-\frac{Q}{2}(1+2\sqrt{2})$ D. $\frac{Q}{2}(1+2\sqrt{2})$



86743

PHYSICS
(Bengali Version)

1. দেওয়া আছে $\vec{A} = 2\hat{i} + 3\hat{j}$ এবং $\vec{B} = \hat{i} + \hat{j}$ ভেক্টর \vec{B} বরাবর ভেক্টর \vec{A} র উপাংশ হবে :
A. $\frac{1}{\sqrt{2}}$ B. $\frac{3}{\sqrt{2}}$ C. $\frac{5}{\sqrt{2}}$ D. $\frac{7}{\sqrt{2}}$
2. 1 মিটার উচ্চতা সম্পন্ন একটি ঘনকাকার পাত্র জল ভর্তি আছে। পাত্রটিকে পান্সের সাহায্যে খালি করতে কত কাজ করতে হবে? ($g = 10 \text{ m S}^{-2}$)
A. 1250 J B. 5000 J C. 1000 J D. 2500 J
3. K আপেক্ষিক ঘনত্ব সম্পন্ন পাথর স্থির অবস্থা থেকে লেকের পাঠে নিক্ষেপ করা হল। যদি সাক্ষতার প্রভাব উপেক্ষা করা হয়, তাহলে পাথরটি লেকের জলে যে স্বরণ নিয়ে ডুববে তা হল :
A. $g(1 - K)$ B. $g(1 + K)$ C. $g\left(1 - \frac{1}{K}\right)$ D. $g\left(1 + \frac{1}{K}\right)$
4. যদি এক ব্যক্তি একটি পাথরকে উল্লম্বদিকে সর্বাধিক উচ্চতা h মিটার ঝুড়ে নিতে পারে তবে অনুভূমিক দিকে ঐ পাথরটিকে কত দূরত্বে ছোঁড়া যাবে?
A. $\frac{h}{2}$ B. h C. 2h D. 3h
5. একটি 6 kg ভর সম্পন্ন বস্তুতে একটি বল প্রয়োগ করার ফলে বস্তুটির সরণ যদি $x = \frac{t^2}{4}$ metre হয় যেখানে সময় t সেকেন্ডে প্রকাশ করা হয় তবে 2 সেকেন্ডে বল কর্তৃক কৃত কার্য হবে :
A. 12 J B. 9 J C. 6 J D. 3 J
6. স্থির গতিতে সম্পন্ন একটি মেশিনের সাহায্যে একটি বাক্স সরলরেখায় চলছে। t সময়ে বস্তুটির আতিক্রান্ত দূরত্ব নিচের রাশির সমানুপাতিক হবে :
A. $t^{\frac{1}{2}}$ B. $t^{\frac{3}{4}}$ C. $t^{\frac{3}{2}}$ D. t^2
7. একটি কণা একটি বৃত্তপথে v সমত্বরণে ঘুরছে। অর্ধেক ঘূর্ণনের পর গড় বেগ কত হবে?
A. 2v B. $\frac{2v}{\pi}$ C. $\frac{v}{2}$ D. $\frac{v}{2\pi}$
8. 0.25 kg ভরের একটি ক্রিকেট বল 10 m/s দ্রুতিতে ধাবমান হয়ে ব্যাট দ্বারা আঘাত পেয়ে একই দ্রুতিতে (0.01 সে. এ) ফিরে এল। ব্যাটের উপর ক্রিকেট বল কর্তৃক প্রযুক্ত বল
A. 25 N B. 50 N C. 250 N D. 500 N



86743

9. গুরুর পরিবর্তন না ঘটায় যদি হঠাৎ পৃথিবী সঙ্কুচিত হয়ে তার বর্তমান ব্যাসার্ধের $\frac{1}{n}$ গুণ হয়ে যায়, তাহলে নতুন দিনটির সময়কাল যা হবে তা প্রায়
 A. $24/n$ hr. B. $24 n$ hr. C. $24/n^2$ hr. D. $24 n^2$ hr.

10. যদি জুপুঠে অভিকর্ষজ ত্বরণ g হয়, তবে m ভর সম্পন্ন বস্তুকে জুপুঠ থেকে পৃথিবীর ব্যাসার্ধ R এর সমান উচ্চতায় তুললে স্থিতি শক্তির বৃদ্ধি হবে :
 A. $\frac{mg R}{4}$ B. $\frac{mg R}{2}$ C. $mg R$ D. $2 mg R$

11. নিম্নে বর্ণিত চিত্রের বর্তনীতে যে ধারক রয়েছে তার ধারকত্ব C তার আধান হবে নিম্নরূপ :

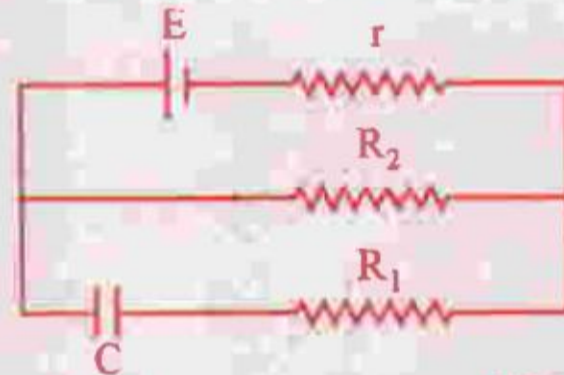

- A. CE B. $\frac{CE R_1}{R_1 + r}$ C. $\frac{CE R_2}{R_2 + r}$ D. $\frac{CE R_1}{R_2 + r}$
12. চিত্রে প্রদর্শিত A ও B এর মধ্যে রোধ কত হবে ?



- A. $3 R$ B. R
 C. $\frac{R}{3}$ D. কোনটিই নয়
13. পাঁচটি সমমানের রোধ যাদের মান R , নিম্নবর্ণিত চিত্রের ন্যায় সংযুক্ত আছে । A ও B এর মধ্যে V volt এর ব্যাটারী যোগ করা হল । FC র মধ্য দিয়ে প্রবাহের মান হবে

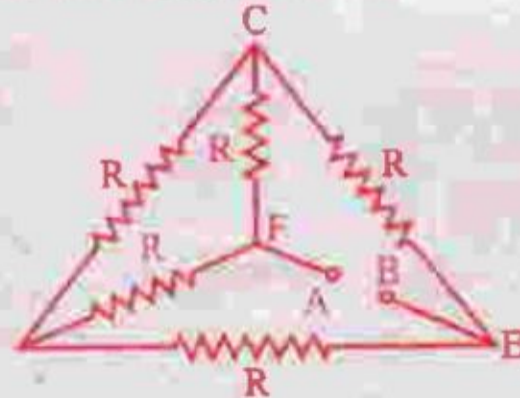

- A. $\frac{3V}{R}$ B. $\frac{V}{R}$ C. $\frac{V}{2R}$ D. $\frac{2V}{R}$

86743

14. E অভিজালক বল সম্পন্ন দুটি কোথ যাদের আন্তঃকর্ষণীয় রোধ যথাক্রমে r_1 ও r_2 শ্রেণী সমবায়ে একটি বহিঃস্থ রেধক R-এর সহিত যুক্ত করা হুল । প্রথম কোমের প্রাণীয় বিভেদ শূন্য হলে R এর মান হবে :

A. $\sqrt{r_1 r_2}$ B. $r_1 + r_2$ C. $r_1 - r_2$ D. $\frac{r_1 + r_2}{2}$

15. ABC ও A'B'C' তার দুটির মধ্য দিয়ে I প্রবাহ যাচ্ছে । P বিন্দুতে চৌম্বক ক্ষেত্র কত ? BP = PB' = r (এখানে C'B' PBC সমরেখা)

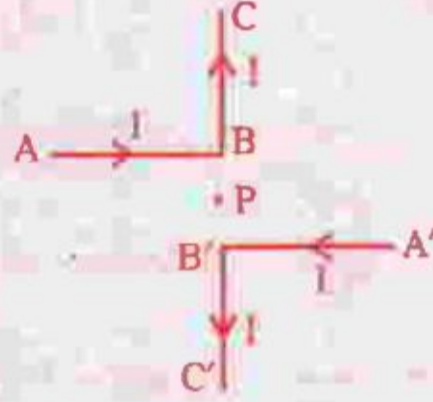

A. $B = \frac{1}{4\pi} \frac{2I}{r}$ B. $B = \frac{\mu_0}{4\pi} \left(\frac{2I}{r} \right)$ C. $B = \frac{\mu_0}{4\pi} \left(\frac{I}{r} \right)$ D. শূন্য

16. L বাহু বিশিষ্ট একটি বর্গাকৃতি তারের মধ্য দিয়ে I প্রবাহমাত্রা চালিত হলে বর্গক্ষেত্রের কর্ণের কেন্দ্রবিন্দুতে চৌম্বক ক্ষেত্র হবে ।

A. $\frac{\mu_0 I}{\pi L}$ B. $\frac{2\mu_0 I}{\pi L}$ C. $\frac{\sqrt{2}\mu_0 I}{\pi L}$ D. $\frac{2\sqrt{2}\mu_0 I}{\pi L}$

17. কোনো আয়নিতস্থাপক সংঘর্ষে একটি ইলেকট্রন একটি হাইড্রোজেন পরমাণুকে ভূমিস্তর থেকে M-স্তরে উন্নীত করে এবং ষ্ট্রিক তখনই অন্য একটি ইলেকট্রন এই M-স্তরে উত্তেজিত হাইড্রোজেন পরমাণুটির সাথে সংঘর্ষ করে তাকে আয়নিত করে । দ্বিতীয় ইলেকট্রনটি M-স্তরে উত্তেজিত পরমাণুকে ন্যূনতম কত শক্তি সরবরাহ করে ?

A. +3.4 eV B. +1.51 eV C. -3.4 eV D. -1.51 eV

18. স্থির অবস্থায় থেকে A এর সংখ্যা বিশিষ্ট, একটি তেজস্ক্রিয় নিউক্লিয়াস v বেগে α -কণা নিঃসরণ করছে । মুহিতা নিউক্লিয়াসের প্রতিফলিত বেগ হবে :

A. $\frac{2v}{A-4}$ B. $\frac{2v}{A+4}$ C. $\frac{4v}{A-4}$ D. $\frac{4v}{A+4}$

19. নিম্নে বর্ণিত পরমাণু কেন্দ্রীয় বিক্রিয়ায়



X হবে,

A. ${}^0_{-1}\text{e}$ B. ${}^1_1\text{H}$ C. ${}^2_1\text{H}$ D. ${}^1_0\text{n}$



86743

20. নিম্নোক্ত সত্য সারণী (truth table) কোন 'গেট' কে প্রকাশ করে ?

Input		Output
A	B	Q
0	0	1
0	1	1
1	0	1
1	1	0

A. NOT B. AND C. OR D. NAND

21. একটি বস্তুর প্যামেন অনুপাত 0.50 যদি একটি সূক্ষ্ম রডের এবং অনুদৈর্ঘ্য বিকৃতি 2×10^{-3} হয়, তবে আয়তনের শতকরা পরিবর্তন হবে :

A. 0.6 B. 0.4 C. 0.2 D. শূন্য

22. দুটি অভিন্ন স্প্রিং কে, চিত্রে যেমন দেখানো হয়েছে, একটি ভর m -এর সাথে যুক্ত করা হ'ল। সংগঠন (a) এর পর্যায়কাল 2 সেকেন্ড হলে সংগঠন (b) এর পর্যায়কাল ($k =$ স্প্রিং ধ্রুবক)

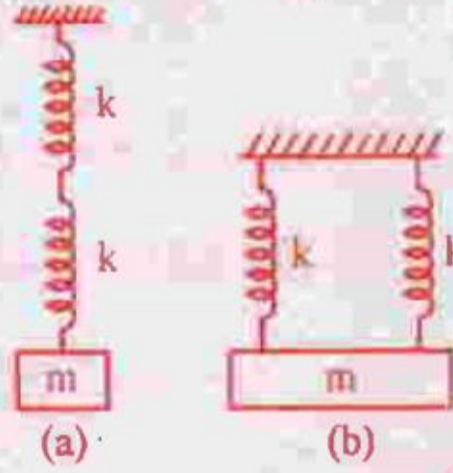

A. $\sqrt{2} S$ B. $1 S$ C. $\frac{1}{\sqrt{2}} S$ D. $2\sqrt{2} S$

23. কোনো বস্তুর d_1 -ঘনত্বের তরলে আপাত-ওজন হয় m_1 এবং d_2 -ঘনত্বের তরলে আপাত ওজন হয় m_2 । এই বস্তুটির ঘনত্ব (d) হবে,

A. $d = \frac{m_2 d_2 - m_1 d_1}{m_2 - m_1}$ B. $d = \frac{m_1 d_1 - m_2 d_2}{m_2 - m_1}$
 C. $d = \frac{m_2 d_1 - m_1 d_2}{m_1 - m_2}$ D. $d = \frac{m_1 d_2 - m_2 d_1}{m_1 - m_2}$

24. একটি বস্তু যখন জলে ডাসে, তাহার আয়তনের 40 শতাংশ জলের বাইরে থাকে। ঐ বস্তুটি যখন একটি তেলে ডাসে তাহার আয়তনের 60 শতাংশ তেলের বাইরে থাকে। এক্ষেত্রে তেলটির আপেক্ষিক ঘনত্ব হবে

A. 0.9 B. 1.0 C. 1.2 D. 1.5

25. x এবং y ব্যাসার্ধ সম্পন্ন দুটি সাবানের বৃন্দবৃন্দ একত্রিত হয়ে z ব্যাসার্ধের একটি বৃন্দবৃন্দ গঠন করে, তাহলে z র মান হবে :

A. $\sqrt{x^2 + y^2}$ B. $\sqrt{x+y}$ C. $x+y$ D. $\frac{x+y}{2}$



86743

26. একটি একমাত্রিক বিস্তার ক্ষেত্রে m ভর সম্পন্ন কোন কণার স্থিতি শক্তি $V(x) = A(1 - \cos px)$, যেখানে A এবং p ধ্রুবক। কণাটির স্থল কম্পনের দরুন পর্যায় কাল হবে
- A. $2\pi \sqrt{\frac{m}{Ap}}$ B. $2\pi \sqrt{\frac{m}{Ap^2}}$ C. $2\pi \sqrt{\frac{m}{A}}$ D. $\frac{1}{2\pi} \sqrt{\frac{Ap}{m}}$
27. অনুভূমিকের সহিত α কোণে অবস্থিত একটি ঘর্ষণহীন রাসায় পাড়ি নীচে দান আছে। এই পাড়ির ছাদ থেকে যদি l দৈর্ঘ্যের একটি সরল দোলক ঝোলান থাকে তবে দোলকটির পর্যায়কাল হবে :
- A. $2\pi \sqrt{\frac{l}{g \cos \alpha}}$ B. $2\pi \sqrt{\frac{l}{g \sin \alpha}}$ C. $2\pi \sqrt{\frac{l}{g}}$ D. $2\pi \sqrt{\frac{l}{g \tan \alpha}}$
28. ইয়ংমডিউলি ব্যতিচার পরীক্ষায় দুটি ছিন্নের মধ্যে দূরত্ব d । D দূরত্বে অবস্থিত পর্দায় ব্যতিচার নকশা দেখা যায়। কোনো একটি ছিন্নের ঠিক বিপরীতে পর্দায় একটি অন্ধকার স্থানের দেখা গেলে এই আলোকের তরঙ্গ দৈর্ঘ্য হয়।
- A. $\frac{D^2}{2d}$ B. $\frac{d^2}{2D}$ C. $\frac{D^2}{d}$ D. $\frac{d^2}{D}$
29. একটি সমতল চলতরঙ্গ : $y = 2 \cos 6.284 (330 t - x)$ । তরঙ্গটির পর্যায়কাল হবে ?
- A. $\frac{1}{330}$ সে. B. $2\pi \times 330$ সে. C. $(2\pi \times 330)^{-1}$ সে. D. $\frac{6.284}{330}$ সে.
30. সরল দোল গতিতে থাকা একটি কণার সরল সময়ের সহিত নিম্নলিখিত ভাবে সম্পর্কযুক্ত $x = 4(\cos \pi t + \sin \pi t)$ । কণাটির বিস্তার হবে
- A. -4 B. 4 C. $4\sqrt{2}$ D. 8
31. A ও B দুটির তাপমাত্রার স্কেল যাদের সম্পর্ক $\frac{A - 42}{110} = \frac{B - 72}{220}$ । কোন তাপমাত্রায় দুটি স্কেলে সমান পাঠ হবে ?
- A. -42° B. -72° C. $+12^\circ$ D. -40°
32. একটি আদর্শ গ্যাসকে প্রথমে সমোষ্ণ পদ্ধতিতে সংকুচিত করা হল যতক্ষণ না এর চাপ দ্বিগুণ হয়। তারপর গ্যাসকে ঝড়তাপ পদ্ধতিতে প্রসারিত হতে দেওয়া হল যতক্ষণ না গ্যাস তার প্রাথমিক আয়তন সিনে পায় ($\gamma = 1.4$ এবং $2^{-1/\gamma} = 0.38$)। অভিনতাপ ও প্রাথমিক চাপের অনুপাত
- A. $0.76 : 1$ B. $1 : 1$ C. $0.66 : 1$ D. $0.86 : 1$
33. একটি আবদ্ধ পাত্রে বাতাস জ্বলীয় বাষ্প দ্বারা সম্পূর্ণ। বাতাসের চাপ p এবং সম্পূর্ণ জ্বলীয় বাষ্পের চাপ \bar{p} । তাপমাত্রা অপরিবর্তিত রেখে যদি এই মিশ্রণ কে সংকুচিত করে পূর্বোক্ত আয়তনের অর্ধেক করা হয় তবে এর চাপ হবে
- A. $2(p + \bar{p})$ B. $2p + \bar{p}$ C. $(p + \bar{p})/2$ D. $p + 2\bar{p}$



86743

34. 2 m^2 চওড়া 12 cm পুরু একটি দেওয়ালের জিভের দিগে এক ঘণ্টায় $1.56 \times 10^5 \text{ J}$ তাপ পরিবাহিত হয়। দেওয়ালের দুইদিকের পৃষ্ঠের তাপমাত্রায় পার্থক্য 20°C হলে দেওয়ালের পদার্থের তাপপরিবাহিতা হয় ($\text{W m}^{-1} \text{K}^{-1}$ এককে)
- A. 0.11 B. 0.13 C. 0.15 D. 1.2
35. এক ডুবুরী 12 m জলের তলায় ($\mu = \frac{4}{3}$) যে অব-উল্লম্ব কোণে আকাশকে শব্বুর মত দেখবে তার মান :
- A. $\sin^{-1}\left(\frac{4}{3}\right)$ B. $\tan^{-1}\left(\frac{4}{3}\right)$ C. $\sin^{-1}\left(\frac{3}{4}\right)$ D. 90°
36. 20 cm ও 25 cm ফোকাস দৈর্ঘ্যের দুটি পাতলা লেন্স ঝাঁক না রেখে যুক্ত করা হল। যুগ্ম লেন্সের কার্যকর ক্ষমতা
- A. 9D B. 2D C. 3D D. 7D
37. একটি উত্তল লেন্সের ফোকাস দূরত্ব 30 cm যা কোন বস্তুর 5 গুণ বৃদ্ধিত সন্নিবিষ্ট তৈরীকরে। বস্তু দূরত্ব কত ?
- A. 36 cm B. 25 cm C. 30 cm D. 150 cm
38. একটি টেলিস্কোপের অভিনেত্রের ফোকাস দূরত্ব স্থিগুণ করলে টেলিস্কোপের বিবর্ধক ক্ষমতা (m) হবে
- A. 2 m B. 3 m C. $\frac{m}{2}$ D. 4 m
39. 1.5 প্রতিসরাঙ্ক বিশিষ্ট কাচ দিয়ে একটি সমতল-অবতল লেন্স গঠন করা হয় যার বক্রপৃষ্ঠের বক্রতা ব্যাসার্ধ 100 cm । লেন্সটির ক্ষমতা কত ?
- A. +0.5 D B. -0.5 D C. -2 D D. +2 D
40. একটি বর্গক্ষেত্রের চারটি কোণে সমান চারটি আধান-Q আছে এবং কেন্দ্রে আধান q আছে। যদি সিস্টেমটি সাম্য অবস্থায় থাকে, তবে q র মান হবে
- A. $\frac{-Q}{4}(1+2\sqrt{2})$ B. $\frac{Q}{4}(1+2\sqrt{2})$
C. $\frac{-Q}{2}(1+2\sqrt{2})$ D. $\frac{Q}{2}(1+2\sqrt{2})$



CEB11

86743

MULTIPLE CHOICE QUESTIONS

SUBJECT : CHEMISTRY

FULL MARKS : 40

(Each question carries one mark.)

(English Version)

41. The normality of '30 volume H_2O_2 ' is
A. 2.678 N B. 5.336 N C. 8.034 N D. 6.685 N
42. Reaction of formaldehyde and ammonia gives
A. Hexamethylene tetramine B. Bakelite
C. Urea D. Triethylene Tetramine
43. A plot of $\ln k$ against $\frac{1}{T}$ (abscissa) is expected to be a straight line with intercept on ordinate axis equal to
A. $\frac{\Delta S^\circ}{2.303 R}$ B. $\frac{\Delta S^\circ}{R}$ C. $-\frac{\Delta S^\circ}{R}$ D. $R \times \Delta S^\circ$
44. Which of the following represents the composition of Carnallite mineral ?
A. $K_2O \cdot Al_2O_3 \cdot 6SiO_2$ B. KNO_3
C. $K_2SO_4 \cdot MgSO_4 \cdot MgCl_2 \cdot 6H_2O$ D. $KCl \cdot MgCl_2 \cdot 6H_2O$
45. The solubility of $Ca_3(PO_4)_2$ in water is y moles/litre. Its solubility product is
A. $6y^4$ B. $36y^4$ C. $64y^5$ D. $108y^5$
46. Paracetamol is
A. Methyl salicylate B. Phenyl salicylate
C. N-acetyl p-amino phenol D. Acetyl salicylic acid
47. Anhydrous ferric chloride is prepared by
A. Dissolving $Fe(OH)_3$ in concentrated HCl
B. Dissolving $Fe(OH)_3$ in dilute HCl
C. Passing dry HCl over heated iron scrap.
D. Passing dry Cl_2 gas over heated iron scrap.
48. Which one of the following is s-butyl phenylvinyl methane ?

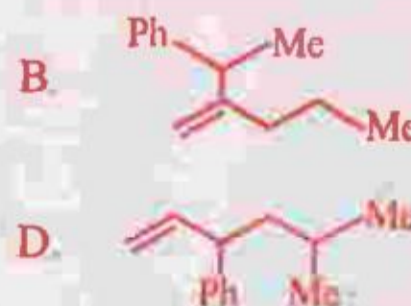
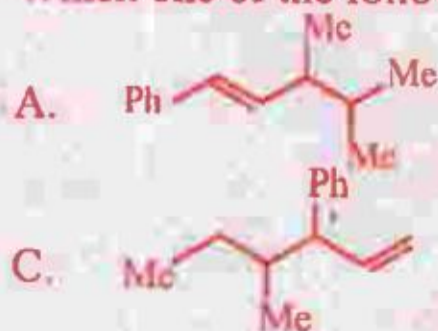

86743

49. Hybridization of C_2 and C_3 of $H_3C - CH = C = CH - CH_3$ are
A. Sp, Sp^3 B. Sp^2, Sp C. Sp^2, Sp^2 D. Sp, Sp
50. Which of the following compounds is not formed in iodoform reaction of acetone ?
A. CH_3COCH_2I B. ICH_2COCH_2I C. CH_3COCHI_2 D. CH_3COCl_3
51. The energy of an electron in first Bohr orbit of H-atom is -13.6 eV. The possible energy value of electron in the excited state of Li^{2+} is
A. -122.4 eV B. 30.6 eV C. -30.6 eV D. 13.6 eV
52. The amount of heat released when 20 ml 0.5 M NaOH is mixed with 100 ml 0.1 M HCl is x kJ. The heat of neutralization is
A. $-100x$ kJ/mol B. $-50x$ kJ/mol C. $+100x$ kJ/mol D. $+50x$ kJ/mol
53. Which one of the following has the lowest ionization energy ?
A. $1s^2 2s^2 2p^6$ B. $1s^2 2s^2 2p^6 3s^1$ C. $1s^2 2s^2 2p^5$ D. $1s^2 2s^2 2p^3$
54. The ozone layer forms naturally by
A. the interaction of CFC with oxygen.
B. the interaction of UV radiation with oxygen.
C. the interaction of IR radiation with oxygen.
D. the interaction of oxygen and water vapour.
55. 2 gm of metal carbonate is neutralized completely by 100 ml of 0.1(N) HCl. The equivalent weight of metal carbonate is
A. 50 B. 100 C. 150 D. 200
56. Which one of the following is not true at room temperature and pressure ?
A. P_4O_{10} is a white solid B. SO_2 is a colourless gas
C. SO_3 is a colourless gas D. NO_2 is a brown gas
57. An electric current is passed through an aqueous solution of a mixture of alanine (isoelectric point 6.0) glutamic acid (3.2) and arginine (10.7) buffered at pH 6. What is the fate of the three acids ?
A. Glutamic acid migrates to anode at pH 6. Arginine is present as a cation and migrates to the cathode. Alanine in a dipolar ion remains uniformly distributed in solution.
B. Glutamic acid migrates to cathode and others remain uniformly distributed in solution.
C. All three remain uniformly distributed in solution.
D. All three move to cathode.



86743

58. The representation of the ground state electronic configuration of He by box-diagram as $\boxed{\uparrow\uparrow}$ is wrong because it violates
- Hysenberg's Uncertainty Principle
 - Bohr's Quantization Theory of Angular Momenta
 - Pauli Exclusion Principle
 - Hund's Rule
59. The electronic transitions from $n = 2$ to $n = 1$ will produce shortest wavelength in (where $n =$ principal quantum state)
- Li^{+2}
 - He^+
 - H
 - H^+
60. In the following electron-dot structure, calculate the formal charge from left to right nitrogen atom ;
- $$\ddot{\text{N}} = \text{N} = \ddot{\text{N}}$$
- 1, -1, +1
 - 1, +1, -1
 - +1, -1, -1
 - +1, -1, +1
61. If the molecular wt. of $\text{Na}_2\text{S}_2\text{O}_3$ and I_2 are M_1 and M_2 respectively, then what will be the equivalent wt. of $\text{Na}_2\text{S}_2\text{O}_3$ and I_2 in the following reaction?
- $$2\text{S}_2\text{O}_3^{2-} + \text{I}_2 \longrightarrow \text{S}_4\text{O}_6^{2-} + 2\text{I}^-$$
- M_1, M_2
 - $M_1, M_2/2$
 - $2M_1, M_2$
 - $M_1, 2M_2$
62. A radioactive atom ${}^X_Y\text{M}$ emits two α particles and one β particle successively. The number of neutrons in the nucleus of the product will be
- $X - 4 - Y$
 - $X - Y - 5$
 - $X + Y - 3$
 - $X - Y - 6$
63. An element belongs to Group 15 and third period of the periodic table. Its electronic configuration will be
- $1s^2 2s^2 2p^3$
 - $1s^2 2s^2 2p^4$
 - $1s^2 2s^2 2p^6 3s^2 3p^3$
 - $1s^2 2s^2 2p^6 3s^2 3p^2$
64. Which one of the following is paramagnetic?
- N_2
 - NO
 - CO
 - O_3
65. Platinum, Palladium and Iridium are called noble metals because
- Alfred Nobel discovered them.
 - They are shining lustrous and pleasing to look at.
 - They are found in native state.
 - They are inert towards many common reagents.



86743

66. Which one is not a constituent of nucleic acid ?
A. Uracil
B. Guanidine
C. Phosphoric acid
D. Ribose sugar
67. The sp^3d^2 hybridization of central atom of a molecule would lead to
A. Square planar geometry
B. Tetrahedral geometry
C. Trigonal bipyramidal geometry
D. Octahedral geometry
68. In aqueous solution glucose remains as
A. Only in open chain form
B. Only in pyranose form
C. Only in furanose forms
D. In all three forms in equilibrium
69. Which of the following is used to prepare Cl_2 gas at room temperature from concentrated HCl ?
A. MnO_2
B. H_2S
C. $KMnO_4$
D. Cr_2O_3
70. NO_2 is not obtained on heating
A. $AgNO_3$
B. KNO_3
C. $Cu(NO_3)_2$
D. $Pb(NO_3)_2$
71. Two aromatic compounds having formula C_7H_8O which are easily identifiable by $FeCl_3$ solution test (violet colouration) are
A. *o*-cresol and benzyl alcohol
B. *m*-cresol and *p*-cresol
C. *o*-cresol and *p*-cresol
D. methyl phenyl ether and benzyl alcohol
72. The ease of dehydrohalogenation of alkyl halide with alcoholic KOH is
A. $3^\circ < 2^\circ < 1^\circ$
B. $3^\circ > 2^\circ > 1^\circ$
C. $3^\circ < 2^\circ > 1^\circ$
D. $3^\circ > 2^\circ < 1^\circ$
73. The ease of Nitration of the following three hydrocarbons follows the order

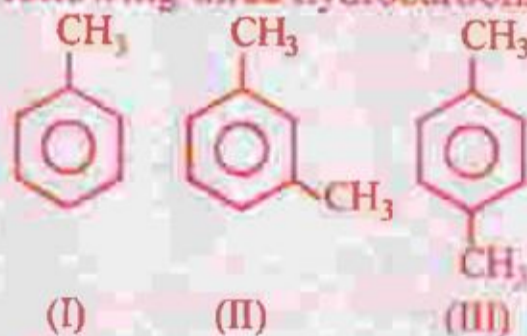

- A. $II = III \approx I$
B. $II > III > I$
C. $III > II > I$
D. $I = III > II$
74. The correct order of decreasing acidity of nitrophenols will be
A. *m*-Nitrophenol > *p*-Nitrophenol > *o*-Nitrophenol
B. *o*-Nitrophenol > *m*-Nitrophenol > *p*-Nitrophenol
C. *p*-Nitrophenol > *m*-Nitrophenol > *o*-Nitrophenol
D. *p*-Nitrophenol > *o*-Nitrophenol > *m*-Nitrophenol



86743

75. Among the alkenes which one produces tertiary butyl alcohol on acid hydration ?

- A. $\text{CH}_3 - \text{CH}_2 - \text{CH} = \text{CH}_2$ B. $\text{CH}_3 - \text{CH} = \text{CH} - \text{CH}_3$
 C. $(\text{CH}_3)_2\text{C} = \text{CH}_2$ D. $\text{CH}_3 - \text{CH} = \text{CH}_2$

76. Which of the following compounds has maximum volatility ?

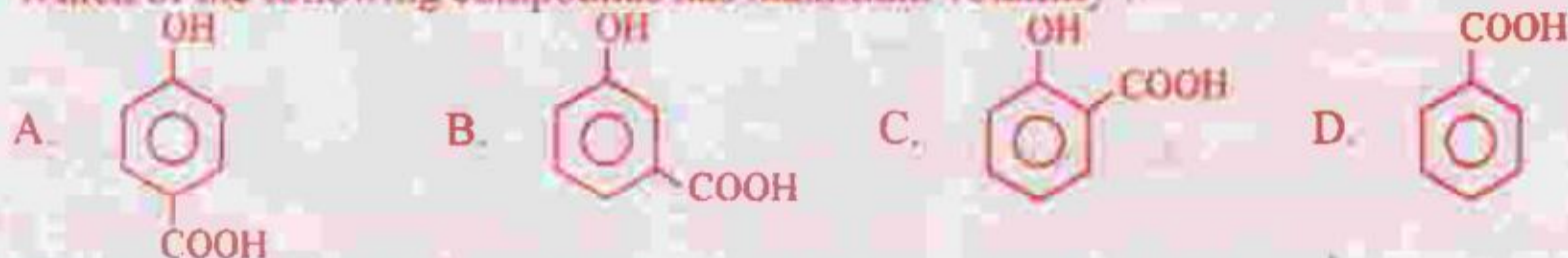

77. Which one of the following will show optical isomerism ?

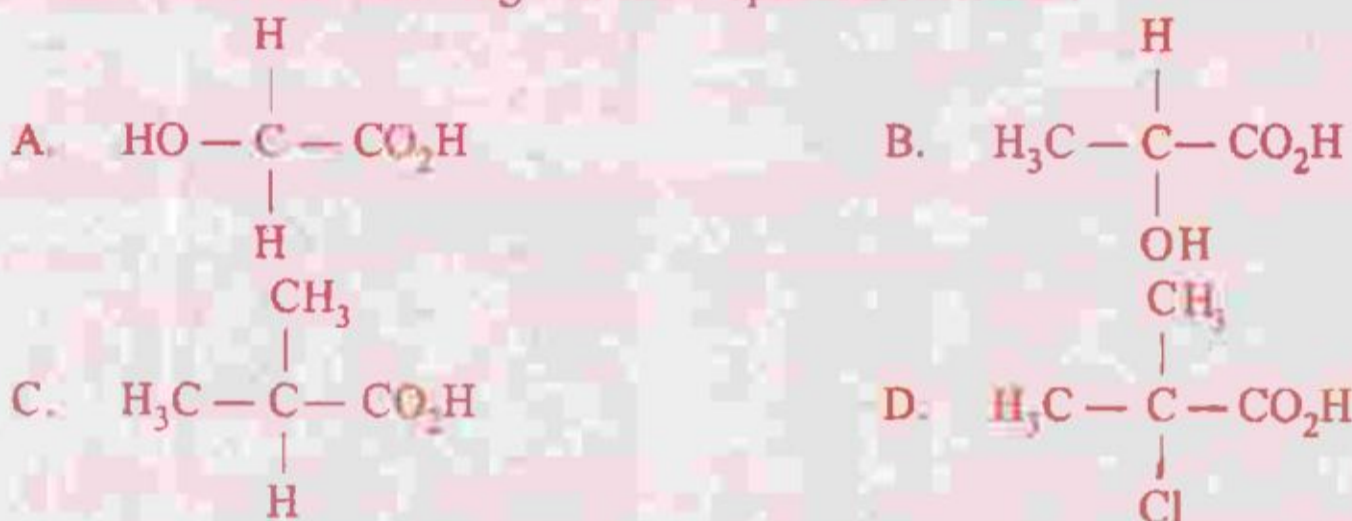

78. The pH of an aqueous solution of CH_3COONa of concentration C(M) is given by

- A. $7 - \frac{1}{2}\text{pK}_a + \frac{1}{2}\log C$
 B. $\frac{1}{2}\text{pK}_w + \frac{1}{2}\text{pK}_b + \frac{1}{2}\log C$
 C. $\frac{1}{2}\text{pK}_w - \frac{1}{2}\text{pK}_b - \frac{1}{2}\log C$
 D. $\frac{1}{2}\text{pK}_w + \frac{1}{2}\text{pK}_a + \frac{1}{2}\log C$

79. The standard reduction potential E° for half reactions are

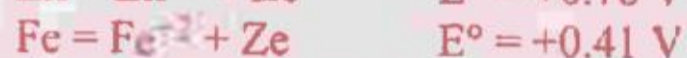

The EMF of the cell reaction

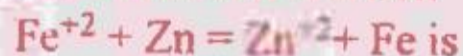

- A. -0.35 V B. $+0.35 \text{ V}$ C. $+1.17 \text{ V}$ D. -1.17 V

80. If the equilibrium constants of the following equilibria



are given by K_1 and K_2 respectively, which of the following relations is correct ?

- A. $K_2 = \left(\frac{1}{K_1}\right)^2$ B. $K_1 = \left(\frac{1}{K_2}\right)^3$
 C. $K_2 = \left(\frac{1}{K_1}\right)$ D. $K_2 = (K_1)^2$



86743

CHEMISTRY
(Bengali Version)

41. 30 আয়তন H_2O_2 এর নর্মাল মাত্রা হইল
- A. 2.678 N B. 5.336 N C. 8.034 N D. 6.685 N
42. ক্রম্যানালভিহাইড অ্যামোনিয়ার সাথে বিক্রিয়ায় উৎপন্ন করে
- A. হেব্রামিথিলিন টেট্রামিন B. বাকেলাইট
C. ইজরিয়া D. ট্রাই-ইথিলীন টেট্রামিন
43. কোনও রাসায়নিক বিক্রিয়ায় $\ln k$ এর $\frac{1}{T}$ (x-অক্ষ বরাবর) এর মানের বিরুদ্ধে প্রতিস্থাপন করিলে একটি সরলরেখা পাওয়া যায়, যাহার y-অক্ষ বরাবর ছেদক হইবে
- A. $\frac{\Delta S^\circ}{2.303 R}$ B. $\frac{\Delta S^\circ}{R}$ C. $-\frac{\Delta S^\circ}{R}$ D. $R \times \Delta S^\circ$
44. নিম্নলিখিতগুলির কোনটি ক্যান্সারলাইট খনিজের উপাদান সংযুক্তি?
- A. $K_2O \cdot Al_2O_3 \cdot 6SiO_2$ B. KNO_3
C. $K_2SO_4 \cdot MgSO_4 \cdot MgCl_2 \cdot 6H_2O$ D. $KCl \cdot MgCl_2 \cdot 6H_2O$
45. $Ca_3(PO_4)_2$ এর জলে দ্রাব্যতা y moles/litre। ইহার দ্রাব্যতা গুণফল
- A. $6y^4$ B. $36y^4$ C. $64y^5$ D. $108y^5$
46. প্যারাসিটামল হ'ল
- A. মিথাইল স্যালিসাইলেট B. ফিনাইল স্যালিসাইলেট
C. N-অ্যাসিটাইল p-অ্যাসিনো ফেনল D. অ্যাসিটাইল স্যালিসাইলিক অ্যাসিড
47. অনর্ধ ফেরিক ক্লোরাইড তৈরী করা হয়
- A. $Fe(OH)_3$ কে গাঢ় HCl এ দ্রবীভূত করে।
B. $Fe(OH)_3$ কে লঘু HCl এ দ্রবীভূত করে।
C. উত্তপ্ত হাঁচ লোহার উপর শুষ্ক HCl পাঠিয়ে।
D. উত্তপ্ত হাঁচ লোহার উপর শুষ্ক ক্লোরিন গ্যাস পাঠিয়ে।
48. নীচের কোনটি s-বিউটাইল ফিনাইল ডিনাইল মিথেন?

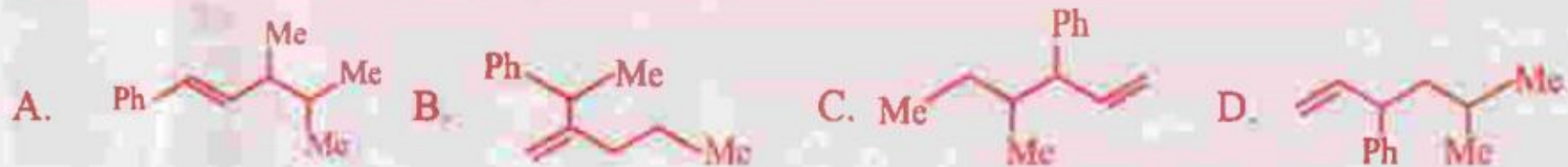

86743

49. $H_3C-CH=C=CH-CH_3$ যৌগে C_2 এবং C_3 এর সঠিক হাইব্রিডাইজেশন হ'ল
A. Sp, Sp^3 B. Sp^2, Sp C. Sp^2, Sp^2 D. Sp, Sp
50. নিম্নলিখিত কোন যৌগটি অ্যাসিটোলের অয়োডোফর্ম বিক্রিয়ায় তৈরী হয় না ?
A. CH_3COCH_2I B. ICH_2COCH_2I C. CH_3COCH_2I D. CH_3COCl_3
51. হাইড্রোজেনের প্রথম বোর কক্ষের ইলেকট্রনের শক্তি $-13.6 eV$ । Li^{2+} এর উচ্চ শক্তি জরে ইলেকট্রনের সম্ভাব্য শক্তি
A. $-122.4 eV$ B. $30.6 eV$ C. $-30.6 eV$ D. $13.6 eV$
52. 20 মিলি. 0.5 M NaOH দ্রবণের সাথে 100 মিলি. 0.1 M HCl দ্রবণ মেলানো হলে x kJ পরিমাণ তাপশক্তি মুক্ত হয়। বিক্রিয়াটির প্রশমন তাপের মান হল
A. $-100 x$ kJ/mol B. $-50 x$ kJ/mol C. $+100 x$ kJ/mol D. $+50 x$ kJ/mol
53. কোনটির আয়নীয় বিভব সর্বনিম্ন ?
A. $1s^2 2s^2 2p^6$ B. $1s^2 2s^2 2p^6 3s^1$ C. $1s^2 2s^2 2p^5$ D. $1s^2 2s^2 2p^3$
54. স্বাভাবিকভাবে কোনটির দ্বারা ওজোন স্তর গঠিত হয় ?
A. CFC এর সঙ্গে অক্সিজেনের ক্রিয়ায়
B. UV রশ্মির সঙ্গে অক্সিজেনের ক্রিয়ায়
C. IR রশ্মির সঙ্গে অক্সিজেনের ক্রিয়ায়
D. অক্সিজেন এবং জলীয় বাষ্পের ক্রিয়ায়
55. কোনো একটি ধাতব কার্বোনেটের 2-gm কে সম্পূর্ণরূপে প্রশমিত করতে 100 মিলি. 0.1(N) HCl প্রয়োজন হয়। ধাতব কার্বোনেটটির তুল্যক ভ্যার কত ?
A. 50 B. 100 C. 150 D. 200
56. স্বাভাবিক তাপ এবং চাপে নিচের কোনটি সঠিক দ্রব ?
A. P_4O_{10} একটি সাদা কঠিন পদার্থ B. SO_2 একটি বর্ণহীন গ্যাস
C. SO_3 একটি বর্ণহীন গ্যাস D. NO_2 একটি বাদামী গ্যাস
57. একটি জলীয় দ্রবণে যেখানে অ্যালানিন (isoelectric point: 6.0), glutamic অ্যাসিড (3.2) এবং arginine (10.7) মিশ্রিত আছে যার pH 6 (buffered)। বিদ্যুত প্রবাহ করিলে অ্যাসিড তিনটির পক্রিয়তা কি হইবে ?
A. Glutamic অ্যাসিড অ্যানোডে যাবে pH 6 - এ। আর্জিনিন ক্যাটায়ন হিসেবে থাকবে এবং ক্যাথোডে যাবে। অ্যালানিন নিম্নের হিসেবে থাকবে এবং দ্রবণে সমানভাবে ছড়িয়ে থাকবে।
B. গ্লুটামিক অ্যাসিড ক্যাথোডে যাবে এবং বাকী দুটো সমানভাবে দ্রবণে ছড়িয়ে থাকবে।
C. তিনটেই সমানভাবে দ্রবণে ছড়িয়ে থাকবে।
D. তিনটেই ক্যাথোডে যাবে।



86743

58. He পরমাণুর দর্শনীয় শক্তিস্তরের ইলেকট্রন বিন্যাসকে $\uparrow\uparrow$ এইভাবে চিত্রিত করলে ভুল হয় কারণ এটি
- A. হাইসেনবার্গ এর অনিশ্চয়তা নীতি মানে না
B. বোরের কোণিক গুরুত্বের কোয়ান্টাইজেশন সত্ত্বে মানে না
C. পাউলির অপবর্তন নীতি মানে না
D. হ্রস্বতর নীতি মানে না
59. $n = 2$ থেকে $n = 1$ ইলেকট্রনের সংক্রমণের জন্য সহচয়ে কম ভরশূন্যে নিম্নের কোনটিতে হবে ?
($n =$ মুখ্য কোয়ান্টাম স্তর)
- A. Li^{-2} B. He^+ C. H D. H^+
60. নিম্নের ইলেকট্রন-ভট্ট গঠনে কার্যকারী (formal) আধান গণনা কর যম হইতে জানদিকের নাইট্রোজেন পরমাণুর জন্য ;
- $\ddot{\text{N}} = \text{N} = \ddot{\text{N}}$
- A. -1, -1, +1 B. -1, +1, -1 C. +1, -1, -1 D. +1, -1, +1
61. $\text{Na}_2\text{S}_2\text{O}_3$ এবং I_2 এর আপেক্ষিক ওজন M_1 এবং M_2 বলে, নিম্নলিখিত বিক্রিয়াতে $\text{Na}_2\text{S}_2\text{O}_3$ এবং I_2 এর তুল্যতার ভার কত হবে ?
- $2\text{S}_2\text{O}_3^{2-} + \text{I}_2 \longrightarrow \text{S}_4\text{O}_6^{2-} + 2\text{I}^-$
- A. M_1, M_2 B. $M_1, M_2/2$
C. $2M_1, M_2$ D. $M_1, 2M_2$
62. একটি তেজস্ক্রিয় পরমাণু X_M যথাক্রমে দুইটি α ও একটি β কণা বিকিরণ করে। উৎপন্ন পরমাণুর নিউক্লিয়াসে নিউট্রন সংখ্যা হবে
- A. $X - 4 - Y$ B. $X - Y - 5$ C. $X - Y - 3$ D. $X - Y - 6$
63. কোন একটি মৌল পর্যায়সারণীর 15 নং শ্রেণী এবং তৃতীয় পর্যায়ে আছে। ইহার ইলেকট্রন বিন্যাস হবে -
- A. $1s^2 2s^2 2p^3$ B. $1s^2 2s^2 2p^4$
C. $1s^2 2s^2 2p^6 3s^2 3p^3$ D. $1s^2 2s^2 2p^6 3s^2 3p^2$
64. নিম্নলিখিত গুলির মধ্যে কোনটি উপচুম্বকীয় ?
- A. N_2 B. NO C. CO D. O_3
65. গ্র্যাটিনাম, প্যালাডিয়াম এবং ইরিডিয়াম মৌল তিনটিকে বরখাতু (noble metals) বলে। কারণ,
- A. আলফ্রেড নোবেল ইহাদের আবিষ্কার করেন।
B. ইহাদের ঔজ্জ্বল্য দৃশ্যমান এবং দেখিতে সুন্দর।
C. ইহাদের লোটেড অবস্থায় পাওয়া যায়।
D. অধিকাংশ রাসায়নিক বিক্রিয়কের সঙ্গে ইহারা বিক্রিয়াহীন।

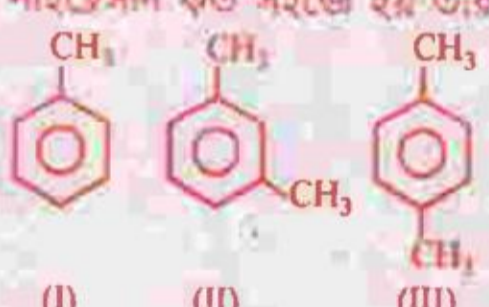

86743

66. এদের মধ্যে কোনটি নিউক্লিক অ্যাসিডে থাকে না ?
- A. ইউরাসিল B. গুয়ানিভিল
C. ফসফোরিক অ্যাসিড D. রাইবোজ সুগার
67. কোন একটি অপূর্ণ কেন্দ্রীয় পরমাণুর সংকরায়ণ sp^3d^2 হলে যা তৈরী হবে তা
- A. সমতলীয় বর্গাকৃতি B. চতুর্ভুজীয় আকৃতি
C. ত্রিকোণিক - দ্বি-পিরামিডাকৃতি D. অষ্টভুজীয় আকৃতি
68. মুকোজ ড্রলীয় দ্রবনে থাকে
- A. একমাত্র মুক্ত শৃঙ্খল অবস্থায় B. একমাত্র পাইরানোজ আকৃতিতে
C. একমাত্র ফিউরানোজ আকৃতিতে D. তিনটি আকৃতিতেই সাম্যাবস্থায় থাকে।
69. ঘন HCl থেকে সাধারণ তাপমাত্রায় Cl_2 গ্যাস প্রস্তুত করার জন্য নিম্নলিখিত কোন পদার্থটি ব্যবহার করা হয় ?
- A. MnO_2 B. H_2S C. $KMnO_4$ D. Cr_2O_3
70. নিচের কোন যৌগিক পদার্থটিকে উত্তপ্ত করিলে NO_2 বাহির হয়না ?
- A. $AgNO_3$ B. KNO_3 C. $Cu(NO_3)_2$ D. $Pb(NO_3)_2$
71. দুটা আরোমেটিক যৌগ যাদের সম্ভেত C_7H_8O এবং যাদের $FeCl_3$ দ্রবণের সাথে বিক্রিয়া দ্বারা সহজেই সনাক্ত করা যায় (বেগুনী বর্ণ) তারা হলো :
- A. *o*-ক্রেসল এবং বেঞ্জাইল অ্যালকোহল B. *m*-ক্রেসল এবং *p*-ক্রেসল
C. *o*-ক্রেসল এবং *p*-ক্রেসল D. মিথাইল ফিনাইল ইথার এবং বেঞ্জাইল অ্যালকোহল
72. অ্যালকাইল হ্যালাইডের সাথে অ্যালকোহলিক KOH এর ডিহাইড্রোহ্যালাজিনেশন বিক্রিয়াটি সহজে হওয়ার ক্রম হলো :
- A. $3^\circ < 2^\circ < 1^\circ$ B. $3^\circ > 2^\circ > 1^\circ$ C. $3^\circ < 2^\circ > 1^\circ$ D. $3^\circ > 2^\circ < 1^\circ$
73. নিম্নলিখিত তিনটি হাইড্রোকার্বনের নাইট্রেশন কত সহজে হয় তার সঠিক ক্রমটি হল
- 
- (I) (II) (III)
- A. $II = III \approx I$ B. $II > III > I$ C. $III > II > I$ D. $I = III > II$
74. নাইট্রোফেনলে তারতম্যের সঠিক নিম্ন ক্রমটি হল
- A. *m*-নাইট্রোফেনল > *p*-নাইট্রোফেনল > *o*-নাইট্রোফেনল
B. *o*-নাইট্রোফেনল > *m*-নাইট্রোফেনল > *p*-নাইট্রোফেনল
C. *p*-নাইট্রোফেনল > *m*-নাইট্রোফেনল > *o*-নাইট্রোফেনল
D. *p*-নাইট্রোফেনল > *o*-নাইট্রোফেনল > *m*-নাইট্রোফেনল





86743

75. আলকিনগুলির মধ্যে কোনটি অ্যাসিড হাইড্রেশনে টারসিয়ারি ক্রিটাইল অ্যালকোহল উৎপন্ন করে ?

- A. $\text{CH}_3 - \text{CH}_2 - \text{CH} = \text{CH}_2$ B. $\text{CH}_3 - \text{CH} = \text{CH} - \text{CH}_3$
 C. $(\text{CH}_3)_2\text{C} = \text{CH}_2$ D. $\text{CH}_3 - \text{CH} = \text{CH}_2$

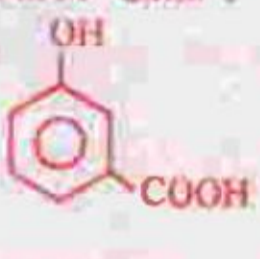
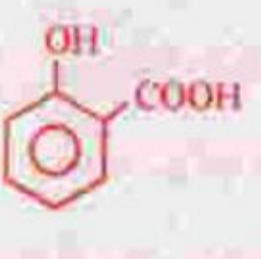
76. নিচের যৌগগুলির মধ্যে কোনটি সবাবিক উদ্বায়ী ?

- A.  B.  C.  D. 

77. নিম্নলিখিত গুলির মধ্যে কোনটি আলোকীয় সমাবয়বতা (isomerism) দেখাবে ?

- A. $\begin{array}{c} \text{H} \\ | \\ \text{HO} - \text{C} - \text{CO}_2\text{H} \\ | \\ \text{H} \end{array}$ B. $\begin{array}{c} \text{H} \\ | \\ \text{H}_3\text{C} - \text{C} - \text{CO}_2\text{H} \\ | \\ \text{OH} \\ | \\ \text{CH}_3 \end{array}$
 C. $\begin{array}{c} \text{H} \\ | \\ \text{H}_3\text{C} - \text{C} - \text{CO}_2\text{H} \\ | \\ \text{H} \end{array}$ D. $\begin{array}{c} \text{H} \\ | \\ \text{H}_3\text{C} - \text{C} - \text{CO}_2\text{H} \\ | \\ \text{Cl} \end{array}$

78. C(M) গাড়ির একটি CH_3COONa এর জলীয় দ্রবণের pH হবে

- A. $7 - \frac{1}{2}\text{pK}_a + \frac{1}{2}\log C$
 B. $\frac{1}{2}\text{pK}_w + \frac{1}{2}\text{pK}_b + \frac{1}{2}\log C$
 C. $\frac{1}{2}\text{pK}_w - \frac{1}{2}\text{pK}_b - \frac{1}{2}\log C$
 D. $\frac{1}{2}\text{pK}_a + \frac{1}{2}\text{pK}_b + \frac{1}{2}\log C$

79. যদি নিম্নলিখিত অর্ধ-বিক্রিয়ার জন্য প্রমাণ বিজারণ বিভব E°



হয়, তাহলে বিক্রিয়া $\text{Fe}^{+2} + \text{Zn} = \text{Zn}^{+2} + \text{Fe}$ এর EMF হবে

- A. -0.35 V B. $+0.35 \text{ V}$ C. $+1.17 \text{ V}$ D. -1.17 V

80. নিম্নলিখিত বিক্রিয়াগুলির সাম্যাবস্থায় সামান্যতক $\text{SO}_2 + \frac{1}{2}\text{O}_2 \rightleftharpoons \text{SO}_3$ এবং $2\text{SO}_3 \rightleftharpoons 2\text{SO}_2 + \text{O}_2$

যথাক্রমে K_1 এবং K_2 হইলে, নিচের কোন সম্পর্কটি সঠিক ?

- A. $K_2 = \left(\frac{1}{K_1}\right)^2$ B. $K_1 = \left(\frac{1}{K_2}\right)^3$
 C. $K_2 = \left(\frac{1}{K_1}\right)$ D. $K_2 = (K_1)^2$



SPACE FOR ROUGH WORK

