

This booklet contains 28+4 printed pages.  
इस पुस्तिका में 28+4 मुद्रित पृष्ठ हैं।

**O P Q**

No.: 270072346  
Test Booklet Code  
परीक्षा पुस्तिका संकेत

**PAPER - 2 : APTITUDE TEST & MATHEMATICS**  
परीक्षा पुस्तिका - 2 : अभिरुचि परीक्षण तथा गणित



**L**

Do not open this Test Booklet until you are asked to do so.  
इस परीक्षा पुस्तिका को तब तक न खोलें जब तक कहा न जाए।  
Read carefully the Instructions on the Back Cover of this Test Booklet.  
इस परीक्षा पुस्तिका के पिछले आवरण पर दिए गए निर्देशों को ध्यान से पढ़ें।

**Important Instructions :**

**महत्वपूर्ण निर्देश :**

1. Immediately fill in the particulars on this page of the Test Booklet with Blue/Black Ball Point Pen.
2. This Test Booklet consists of three parts - Part I, Part II and Part III. Part I Aptitude Test has 50 objective type questions consisting of FOUR (4) marks for each correct response. Part II has 30 objective type questions of Mathematics consisting of FOUR (4) marks for each correct response. Mark your answers for these questions in the appropriate space against the number corresponding to the question in the Answer Sheet placed inside this Test Booklet. Use Blue/Black Ball Point Pen only for writing particulars/markings responses on Side-1 and Side-2 of the Answer Sheet. Part III consists of 2 questions carrying 70 marks which are to be attempted on a separate Drawing Sheet which is also placed inside the Test Booklet. Marks allotted to each question are written against each question. Use colour pencils or crayons only on the Drawing Sheet. Do not use water colours. For each incorrect response in Part I and Part II, one-fourth (1/4) of the total marks allotted to the question would be deducted from the total score. No deduction from the total score, however, will be made if no response is indicated for an item in the Answer Sheet.
3. There is only one correct response for each question in Part I and Part II. Filling up more than one response in each question will be treated as wrong response and marks for wrong response will be deducted accordingly as per instruction 2 above.
4. The test is of 3 hours duration. The maximum marks are 390.
5. On completion of the test, the candidates must hand over the Answer Sheet of Aptitude Test and Mathematics-Part I & II and the Drawing Sheet of Aptitude Test-Part III alongwith Test Booklet for Part III to the Invigilator in the Room/Hall. Candidates are allowed to take away with them the Test Booklet of Aptitude Test-Part I & II.
6. The CODE for this Booklet is L. Make sure that the CODE printed on Side-2 of the Answer Sheet and on the Drawing Sheet (Part III) is the same as that on this booklet. Also tally the Serial Number of the Test Booklet, Answer Sheet and Drawing Sheet and ensure that they are same. In case of discrepancy in Code or Serial Number, the candidate should immediately report the matter to the Invigilator for replacement of the Test Booklet, Answer Sheet and the Drawing Sheet.

1. परीक्षा पुस्तिका के इस पृष्ठ पर आवश्यक विवरण नीले/ काले बॉल पाइंट पेन से तत्काल भरें।
2. इस परीक्षा पुस्तिका के तीन भाग हैं - भाग I, भाग II एवं भाग III. पुस्तिका के भाग I अभिरुचि परीक्षण में 50 वस्तुनिष्ठ प्रश्न हैं जिनमें प्रत्येक सही उत्तर के लिए चार (4) अंक हैं। भाग II में गणित के 30 वस्तुनिष्ठ प्रश्न हैं जिसमें प्रत्येक प्रश्न के सही उत्तर के लिये चार (4) अंक निर्धारित किये गये हैं। इन प्रश्नों का उत्तर इस परीक्षा पुस्तिका में रखे उत्तर पत्र में संगत क्रम संख्या के गोले में गहरा निशान लगाकर दीजिए। उत्तर पत्र के पृष्ठ-1 एवं पृष्ठ-2 पर चाँछित विवरण लिखने एवं उत्तर अंकित करने हेतु केवल नीले/ काले बॉल पाइंट पेन का ही प्रयोग करें। पुस्तिका के भाग III में 2 प्रश्न हैं जिनके लिए 70 अंक निर्धारित हैं। यह प्रश्न इसी परीक्षा पुस्तिका के अन्दर प्रोवीड्ड ड्राइंग शीट पर करने हैं। प्रत्येक प्रश्न हेतु निर्धारित अंक प्रश्न के सम्मुख अंकित हैं। ड्राइंग शीट पर केवल रंगीन पेंसिल अथवा क्रेयॉन का ही प्रयोग करें। पानी के रंगों का प्रयोग न करें। भाग I और भाग II में प्रत्येक गलत उत्तर के लिए उस प्रश्न के लिए निर्धारित कुल अंकों में से एक-चौथाई (1/4) अंक कुल योग में से काट लिए जाएँगे। यदि उत्तर पत्र में किसी प्रश्न का कोई उत्तर नहीं दिया गया है, तो कुल योग में से कोई अंक नहीं काटे जाएँगे।
3. इस परीक्षा पुस्तिका के भाग I और भाग II में प्रत्येक प्रश्न का केवल एक ही सही उत्तर है। एक से अधिक उत्तर देने पर उसे गलत उत्तर माना जायेगा और उपरोक्त निर्देश 2 के अनुसार अंक काट लिये जायेंगे।
4. परीक्षा की अवधि 3 घंटे है। अधिकतम अंक 390 हैं।
5. परीक्षा समाप्त होने पर, परीक्षार्थी अभिरुचि परीक्षण एवं गणित-भाग I एवं II का उत्तर पत्र एवं अभिरुचि परीक्षण-भाग III की ड्राइंग शीट एवं परीक्षा पुस्तिका भाग III हाल/कक्ष निरीक्षक को सौंपकर ही परीक्षा हाल/कक्ष छोड़ें। परीक्षार्थी अभिरुचि परीक्षण-भाग I एवं II की परीक्षा पुस्तिका अपने साथ ले जा सकते हैं।
6. इस पुस्तिका का संकेत L है। यह सुनिश्चित कर लें कि इस पुस्तिका का संकेत, उत्तर पत्र के पृष्ठ-2 एवं ड्राइंग शीट (भाग-III) पर छपे संकेत से मिलता है। यह भी सुनिश्चित कर लें कि परीक्षा पुस्तिका, उत्तर पत्र एवं ड्राइंग शीट पर क्रम संख्या मिलती है। अगर संकेत या क्रम संख्या भिन्न हों, तो परीक्षार्थियों को निरीक्षक से दूसरी परीक्षा पुस्तिका, उत्तर पत्र एवं ड्राइंग शीट लेने के लिए उन्हें तुरन्त इस त्रुटि से अवगत कराएँ।

SEAL

Name of the Candidate (in Capitals): HIMANSHU JHA

परीक्षार्थी का नाम (बड़े अक्षरों में) :

Roll Number : in figures

अनुक्रमांक

: अंकों में

30209677

: in words

: शब्दों में

THREE CRORE TWO LAKHS NINE THOUSAND  
Six Hundred Seventy Seven

Examination Centre Number :

परीक्षा केन्द्र नम्बर :

302020

Centre of Examination (in Capitals) :

परीक्षा केन्द्र (बड़े अक्षरों में)

Candidate's Signature :

परीक्षार्थी के हस्ताक्षर :

Himanshu

Invigilator's Signature (1) :

निरीक्षक के हस्ताक्षर (1) :

Invigilator's Signature (2) :

निरीक्षक के हस्ताक्षर (2) :



collegedunia.com  
India's largest Student Review Platform



**Part I / भाग I**  
**Aptitude Test / अभिरुचि परीक्षण**

**Directions : (For Q. 1 and 2).**

*How many minimum number of straight lines are required to draw the problem figure ?*

**निर्देश : (प्र. 1 और 2 के लिए)।**

*नीचे दी गई प्रश्न आकृति को बनाने के लिए कम से कम, कितनी सीधी रेखाओं की आवश्यकता है ?*

**Problem Figure / प्रश्न आकृति**

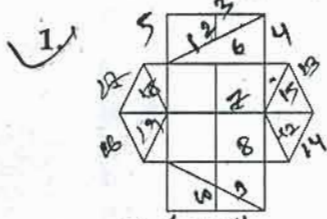

(1) 19

(2) 20

(3) 21

(4) 18



(1) 10

(2) 9

(3) 12

(4) 11

**Directions : (For Q. 3 to 6).**

*The 3 - D problem figure shows a view of an object. Identify the correct front view, from amongst the answer figures, looking in the direction of arrow.*

**निर्देश : (प्र. 3 से 6 के लिए)।**

*3 - D प्रश्न आकृति में एक वस्तु के एक दृश्य को दिखाया गया है। तीर की दिशा में देखते हुए, इसके सही सम्मुख दृश्य को उत्तर आकृतियों में से पहचानिए।*

**Problem Figure / प्रश्न आकृति**

**Answer Figures / उत्तर आकृतियाँ**

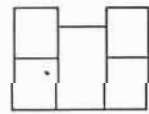
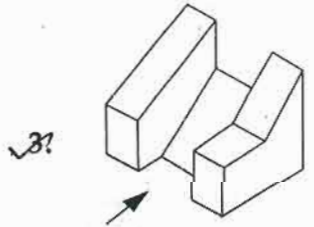

(1)

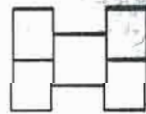

(2)

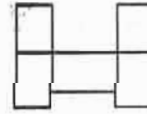

(3)

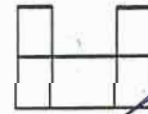

(4)

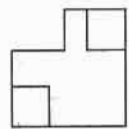
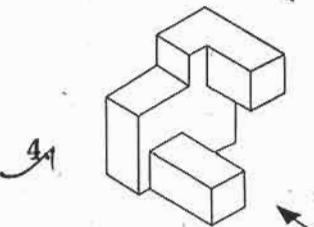

(1)

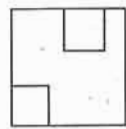

(2)

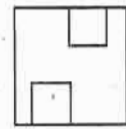

(3)



(4)

# Cube / Cone / Cylinder

Problem Figure / प्रश्न आकृति

Answer Figures / उत्तर आकृतियाँ

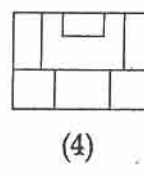
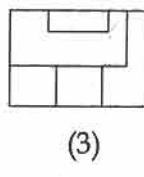
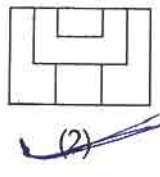
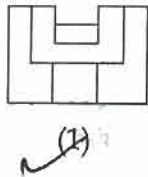
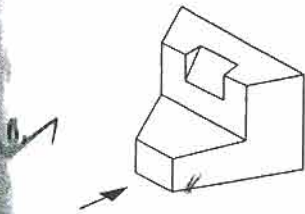
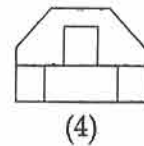
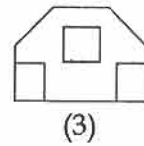
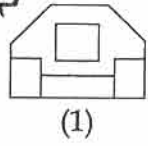
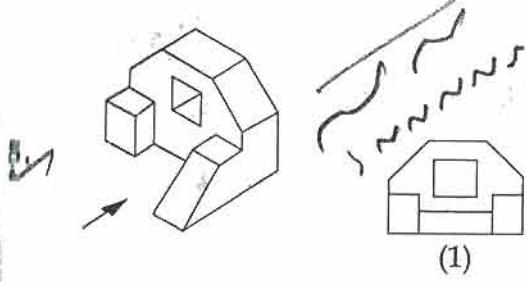

Directions : (For Q. 7 and 8).

How many total number of triangles are there in the problem figure given below ?

निर्देश : (प्र. 7 और 8 के लिए)।

नीचे दी गई प्रश्न आकृति में त्रिभुजों की कुल संख्या कितनी है ?

Problem Figure / प्रश्न आकृति

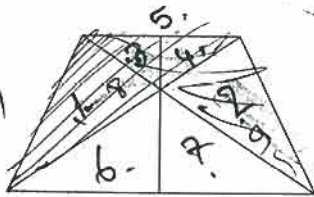

(1) 13

(2) 11

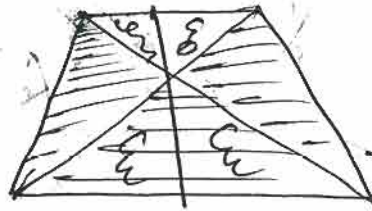

(3) 14

140 mm  
210 mm

150

21 cm

(4) 12

150 mm - 150 mm  
150 - 150 = 0

14 cm

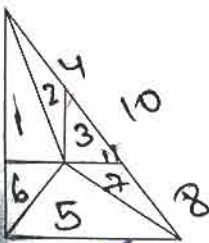

(1) 12

(2) 10

(3) 9

(4) 11



Directions : (For Q. 9 to 11).

निर्देश : (प्र. 9 से 11 के लिए)।

Which one of the answer figures is the correct mirror image of the problem figure with respect to X - X ?

उत्तर आकृतियों में से कौनसी आकृति दी गई प्रश्न आकृति का X - X से संबंधित सही दर्पण प्रतिबिम्ब है ?

Problem Figure / प्रश्न आकृति

Answer Figures / उत्तर आकृतियाँ

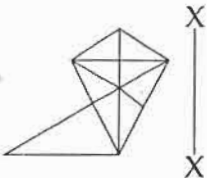

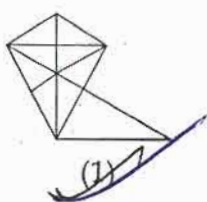
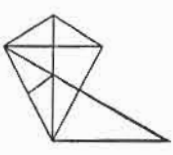
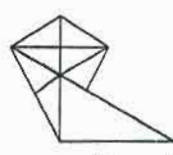
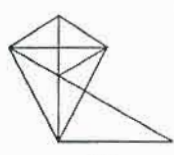
9. 

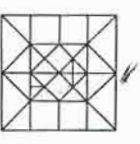
(1)  (2)  (3)  (4) 

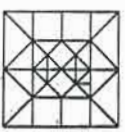
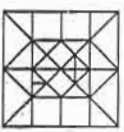
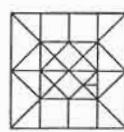
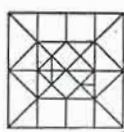
10. 

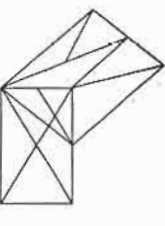
(1)  (2)  (3)  (4) 

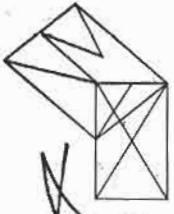
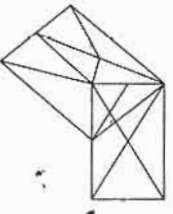
11. 

(1)  (2)  (3)  (4) 

Directions : (For Q. 12 and 13).

निर्देश : (प्र. 12 और 13 के लिए)।

The problem figure shows the elevation of an object. Identify the correct top view from amongst the answer figures.

प्रश्न आकृति में किसी वस्तु का सम्मुख दृश्य दिखाया गया है। उत्तर आकृतियों में से इसका सही ऊपरी दृश्य पहचानिए।

Problem Figure / प्रश्न आकृति

Answer Figures / उत्तर आकृतियाँ

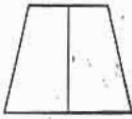
12. 

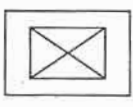
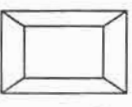
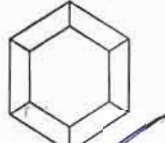
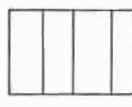
(1)  (2)  (3)  (4) 

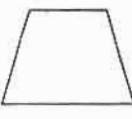
13. 

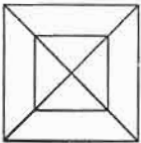
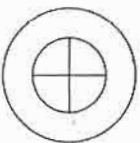
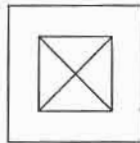
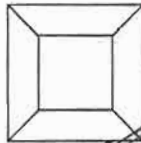
(1)  (2)  (3)  (4) 

Directions : (For Q. 14). Which one of the answer figures will complete the sequence of the three problem figures ?

निर्देश : (प्र. 14 के लिए)। उत्तर आकृतियों में से कौन सी आकृति को तीन प्रश्न आकृतियों में लगाने से अनुक्रम (sequence) पूरा हो जाएगा ?

Problem Figures / प्रश्न आकृतियाँ

Answer Figures / उत्तर आकृतियाँ

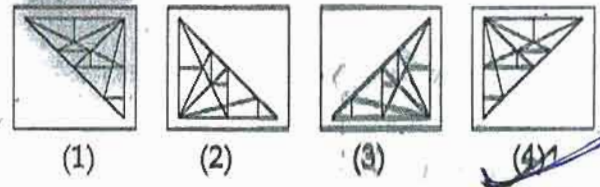
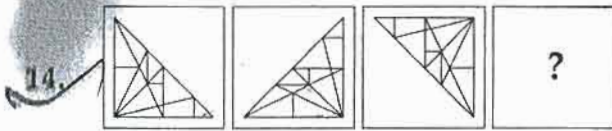

Directions : (For Q. 15 and 16). Which one of the answer figures, shows the correct view of the 3 - D problem figure, after the problem figure is opened up ?

निर्देश : (प्र. 15 और 16 के लिए)। 3 - D प्रश्न आकृति को खोलने पर, उत्तर आकृतियों में से सही दृश्य कौन सा है ?

Problem Figure / प्रश्न आकृति

Answer Figures / उत्तर आकृतियाँ

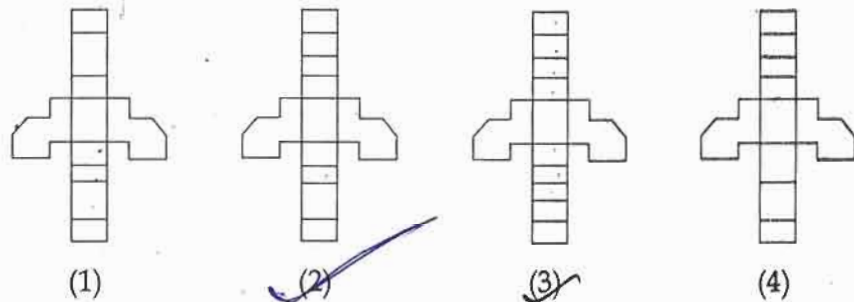
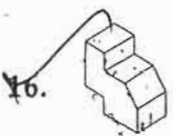
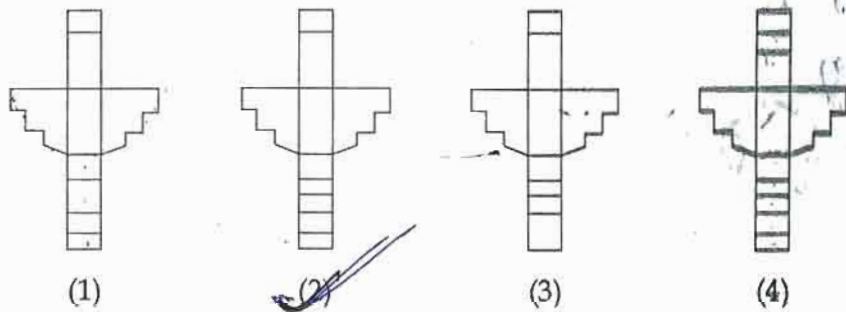
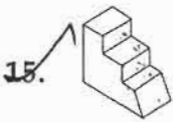



Directions : (For Q. 17 to 22).

Find out the total number of surfaces of the object, given below in the problem figure.

निर्देश : (प्र. 17 से 22 के लिए)।

प्रश्न आकृति में निर्माकित वस्तु में सतहों की कुल संख्या ज्ञात कीजिए।

Problem Figure / प्रश्न आकृति

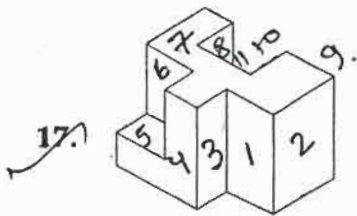

(1) 12

(2) 13

(3) 14

(4) 15

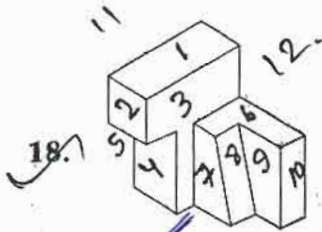

(1) 12

(2) 11

(3) 10

(4) 13

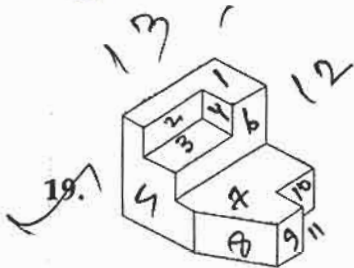

(1) 12

(2) 14

(3) 15

(4) 11

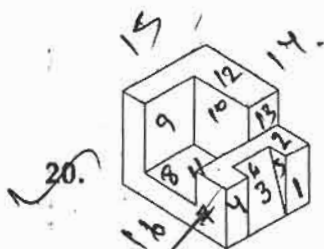

(1) 16

(2) 14

(3) 13

(4) 15

Problem Figure / प्रश्न आकृति :

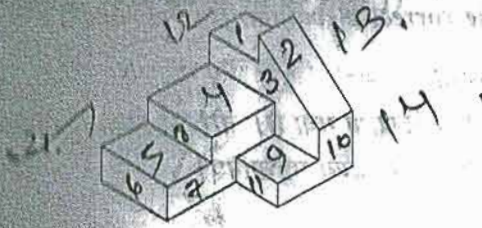

(1) 16

(2) 14

(3) 13

(4) 15

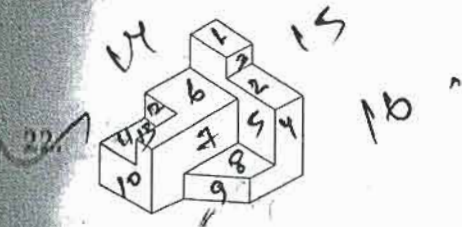

(1) 15

(2) 17

(3) 16

(4) 14

Directions : (For Q. 23 and 24).

One of the following answer figures is hidden in the problem figure, in the same size and direction. Select, which one is correct ?

निर्देश : (प्र. 23 और 24 के लिए)।

नीचे दी गई उत्तर आकृतियों में से एक आकृति माप और दिशा में समान रूप से प्रश्न आकृति में छिपी है। कौन सी सही है, चुनिए।

Problem Figure / प्रश्न आकृति

Answer Figures / उत्तर आकृतियाँ

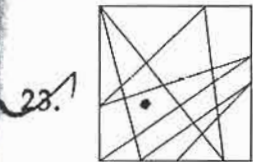

(1)

(2)

(3)

(4)

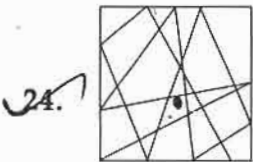

(1)

(2)

(3)

(4)

L/Page 7

SPACE FOR ROUGH WORK / रफ कार्य के लिए जगह

Directions : (For Q. 25 and 26).

The problem figure shows the top view of objects. Looking in the direction of arrow, identify the correct elevation, from amongst the answer figures.

निर्देश : ( प्र. 25 और 26 के लिए )।

प्रश्न आकृति में वस्तुओं का ऊपरी दृश्य दिखाया गया है। तीर की दिशा में देखो हुए उत्तर आकृतियों में से इसका सही सम्मुख दृश्य पहचानिए।

Problem Figure / प्रश्न आकृति

Answer Figures / उत्तर आकृतियाँ

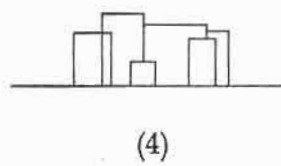
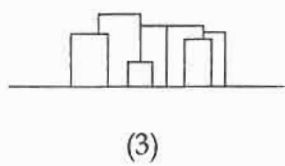
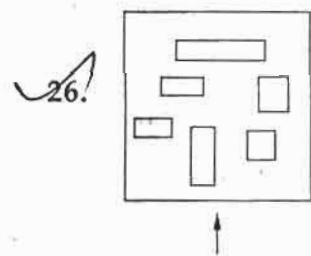
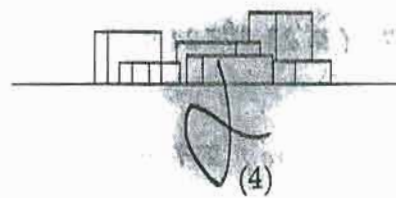
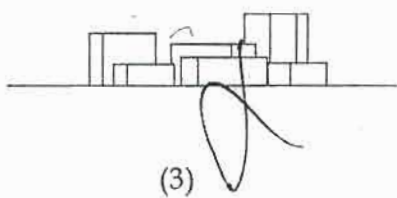
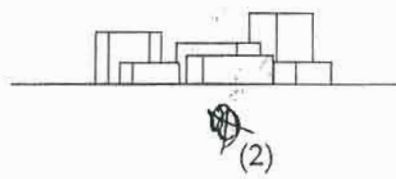
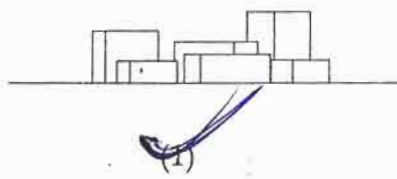
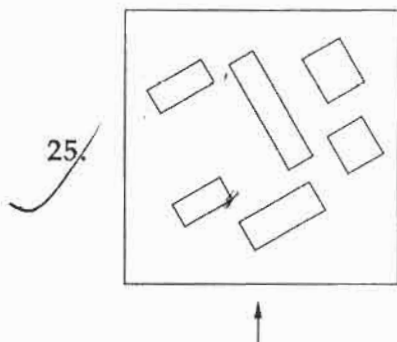



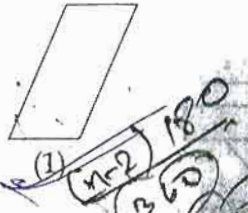
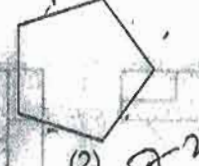
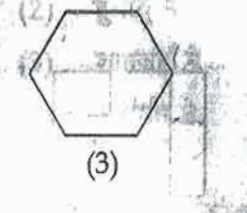
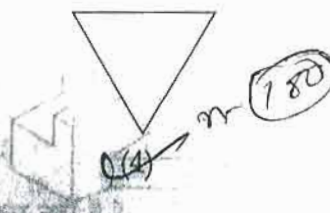

Directions : (For Q. 27 to 30).  
निर्देश : ( प्र. 27 से 30 के लिए )।

Find the odd figure out in the problem figures given below :  
नीचे दी गई प्रश्न आकृतियों में से विषम आकृति बताएँ।

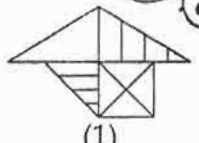
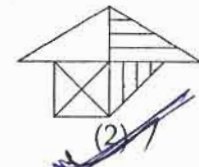
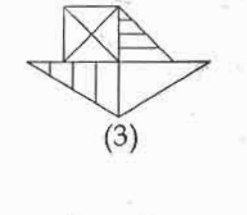
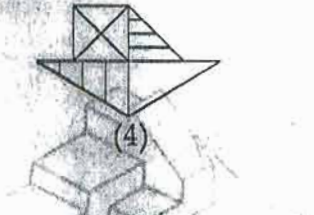
27.  (1)  (2)  (3)  (4) (180)

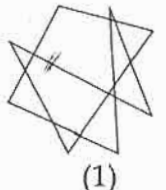
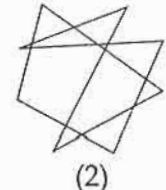
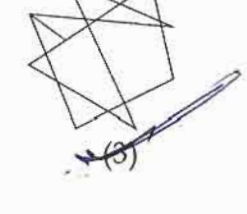
28.  (1)  (2)  (3)  (4)

29.  (1)  (2)  (3)  (4)

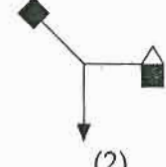
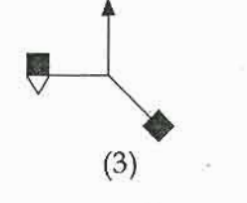
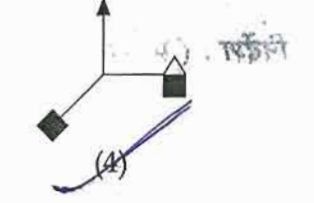
30.  (1)  (2)  (3)  (4)

Directions : (For Q. 31 to 33).  
निर्देश : ( प्र. 31 से 33 के लिए )।

The 3 - D problem figure shows the view of an object. Identify, its correct top view, from amongst the answer figures.  
3 - D प्रश्न आकृति में एक वस्तु को दिखाया गया है। इसका सही ऊपरी दृश्य, उत्तर आकृतियों में से पहचानिए।

Problem Figure / प्रश्न आकृति

Answer Figures / उत्तर आकृतियाँ

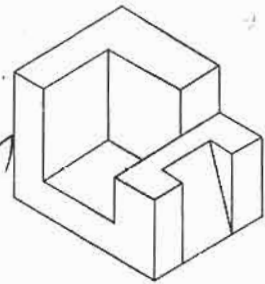
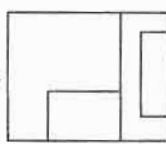
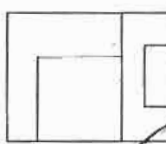
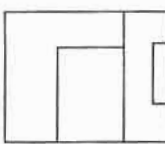
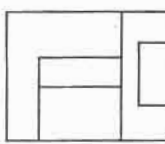
31.   (1)  (2)  (3)  (4)

Problem Figure / प्रश्न आकृति

Answer Figures / उत्तर आकृतियाँ

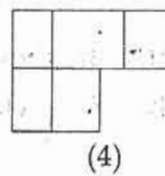
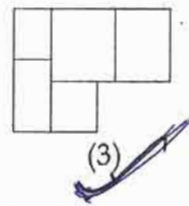
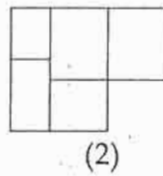
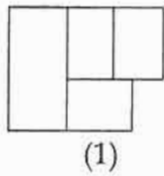
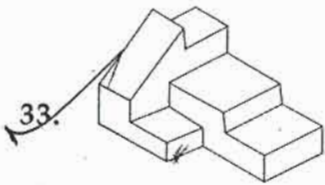
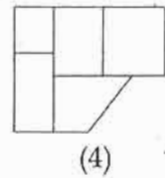
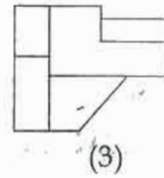
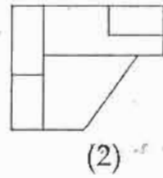
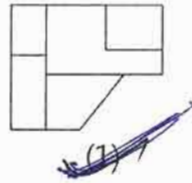
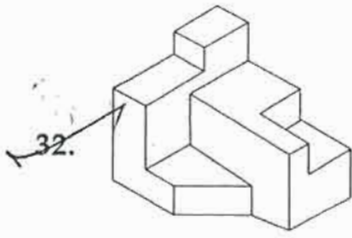

Directions : (For Q. 34 and 35).

The problem figure shows the top view of an object. Identify the correct elevation, from amongst the answer figures, looking in the direction of arrow.

निर्देश : ( प्र. 34 और 35 के लिए )।

प्रश्न आकृति में किसी वस्तु का ऊपरी दृश्य दिखाया गया है। तीर की दिशा में देखते हुए उत्तर आकृतियों में से इसका सही सम्मुख दृश्य पहचानिए।

Problem Figure / प्रश्न आकृति

Answer Figures / उत्तर आकृतियाँ

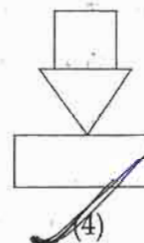
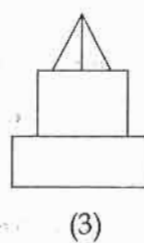
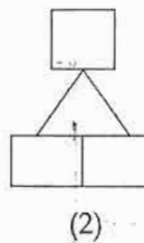
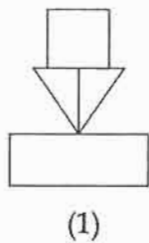
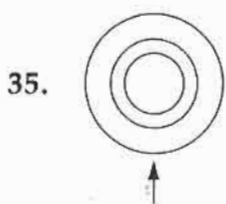
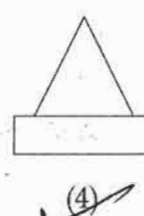
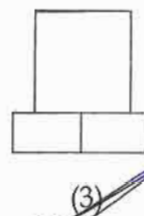
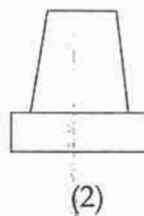
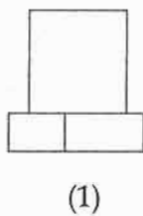
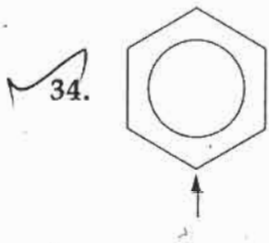



36. Fatehpur Sikri was built by :

- (1) Akbar ✓ (1)
- (2) Humayun
- (3) Shah Jahan
- (4) Jahangir

37. Who among the following is not an architect ?

- (1) M.F. Hussain ✓ (1)
- (2) Hafiz Contractor
- (3) Raj Rewal
- (4) Zaha Hadid

38. What secondary colour is obtained by mixing blue and red colours ?

- (1) Purple ✓ (1)
- (2) Orange
- (3) Brown
- (4) Pink

39. Lotus Temple in Delhi was built by :

- (1) Jains
- (2) Bahais ✓ (2)
- (3) Muslims
- (4) Jews

40. Which one of the following is not a matching set ?

- (1) Washington - White House
- (2) Egypt - Mississippi River ✓ (2)
- (3) England - 10 Downing Street
- (4) San Francisco - Golden Gate Bridge

36. फतेहपुर सीकरी को बनाया था :

- (1) अकबर ने
- (2) हुमायुं ने
- (3) शाहजहाँ ने
- (4) जहांगीर ने

37. इनमें से कौन-सा वास्तुकार नहीं है ?

- (1) एम.एफ. हुसैन
- (2) हफीज़ कॉन्ट्रैक्टर
- (3) राज रेवाल
- (4) ज़ाहा हदीद

38. नीले और लाल रंगों को आपस में मिलाने से कौनसा गौण (secondary) रंग मिलेगा ?

- (1) बैंगनी
- (2) नारंगी
- (3) भूरा
- (4) गुलाबी

39. दिल्ली का लोटस मन्दिर किसने बनाया था ?

- (1) जैनियों ने
- (2) बाहइयों ने
- (3) मुसलिमों ने
- (4) यहूदियों ने

40. निम्नांकित में से कौन-सा समुच्चय मेल नहीं खाता ?

- (1) वाशिंगटन - व्हाइट हाऊस
- (2) मिस्र - मिसीसिपी दरिया
- (3) इंग्लैंड - 10 डऊनिंग स्ट्रीट
- (4) सेन फ्रांसिसको - गोल्डन गेट ब्रिज



41. Which one of the following is not an earthquake resistant structure ?

- (1) Load bearing brick walls building
- (2) Steel framed building
- (3) Timber framed building
- (4) RCC framed structure

42. Which one of the following is an odd match ?

- (1) Ozone layer - UV rays
- (2) Shrinking Polar Caps - Earthquake
- (3) Tsunami - Oceanic Earthquake
- (4) Deforestation - Climate change

43. Which one of the following is an odd match ?

- (1) Cold and Dry - Ladakh
- (2) Temperate - Shimla
- (3) Hot and Dry - Jaisalmer
- (4) Hot and Humid - Chennai

44. What is texture ?

- (1) A type of shape
- (2) Lines drawn in one colour
- (3) The way a surface looks and feels
- (4) A solid colour

45. Which one of the following is a sound reflecting material ?

- (1) Jute cloth
- (2) Glass
- (3) Fabric
- (4) Thermocol

41. निम्नांकित ढाँचों में से कौन-सा भूकंप विरोधक है ?

- (1) भार रोकने वाली ईंटों की दीवार की इमारत
- (2) स्टील के फ्रेम से बनी इमारत
- (3) लकड़ी के फ्रेम से बनी इमारत
- (4) आर.सी.सी. फ्रेम का ढाँचा

42. निम्नांकित में से कौनसा समुच्चय मेल नहीं खाता ?

- (1) ओजोन की परत - यू.वी. किरणें
- (2) ध्रुवीय टोपी की सिकुड़न - भूकंप
- (3) सुनामी - महासागरीय भूकंप
- (4) वन-अपरोपण - जलवायु परिवर्तन

43. इनमें से कौन-सा समुच्चय मेल नहीं खाता ?

- (1) ठंडा और सूखा - लदाख
- (2) शीतोष्ण (Temperate) - शिमला
- (3) गरम और सूखा - जैसलमेर
- (4) गरम और नम - चेन्नई

44. संव्युति क्या है ?

- (1) एक तरह का आकार
- (2) एक रंग में लगाई गई रेखाएँ
- (3) जिस तरह एक सतह दिखती और महसूस होती है
- (4) एक ठोस रंग

45. इनमें से कौन-सा, ध्वनि परावर्ती पदार्थ है ?

- (1) पटसन का कपड़ा
- (2) काँच
- (3) कपड़ा
- (4) थर्मोकोल



46. Green architecture is promoted these days because :

- (1) It is environment friendly ✓
- (2) It lasts longer
- (3) Green is a good colour
- (4) It costs less initially

(1)

47. Which one of the following material cannot be used in its original form for construction of walls ?

- (1) Basalt
- (2) Laterite
- (3) Granite
- (4) Fly ash ✓

(4)

48. Buckingham Palace is located in :

- (1) London ✓
- (2) Geneva
- (3) Singapore
- (4) Paris

(1)

49. Which one of the following is not a matching set ?

- (1) Varanasi - Ghats
- (2) Jaipur - Canals ✓
- (3) Udaipur - Lakes
- (4) Sundarbans - Mangroves

(2)

50. Why do large industrial buildings have high located glazing on the North side ?

- (1) To stop the workers from looking outside.
- (2) To get uniform shadow - less light through the day. <sup>फिर</sup>
- (3) Because the sun stays on the North side throughout the day.
- (4) To get bright sunlight throughout the day. ✓

(4)

46. इन दिनों हरित वास्तुकला को प्रोत्साहन दिया जाता है क्योंकि :

- (1) यह पर्यावरण के अनुकूल है
- (2) यह देर तक चलता है
- (3) हरा एक अच्छा रंग है
- (4) इसमें आरम्भ में कम खर्च होता है

47. दीवारों को बनाने के लिए, निम्नांकित में से कौनसा पदार्थ अपनी मूल आकार में इस्तेमाल नहीं किया जा सकता ?

- (1) बेसाल्ट
- (2) मखरला (लैटेराइट)
- (3) ग्रेनाइट
- (4) फ्लाई ऐश

48. बकिंगहम पैलेस कहाँ स्थित है ?

- (1) लंदन में
- (2) जेनेवा में
- (3) सिंगापुर में
- (4) पैरिस में

49. निम्नांकित में से कौन-सा समुच्चय मेल नहीं खाता ?

- (1) वाराणसी - घाट
- (2) जयपुर - नहरें
- (3) उदयपुर - झीलें
- (4) सुन्दरबन - मैंग्रोव

50. बड़ी औद्योगिक इमारतों में शीशे को उत्तर दिशा में उच्च स्तर पर क्यों लगाया जाता है ?

- (1) काम करने वालों को बाहर देखने से रोकने के लिए
- (2) सारा दिन एक समान बिन छाया के रोशनी पाने के लिए
- (3) क्योंकि सूर्य उत्तर दिशा में सारा दिन रहता है
- (4) पूरा दिन सूर्य की तेज रोशनी पाने के लिए

Part II / भाग II  
Mathematics / गणित

51.  $f(x) = |x \log_e x|$ ,  $x > 0$ , is monotonically decreasing in :

(1)  $\left[\frac{1}{e}, 1\right]$

(2)  $(1, e)$

(3)  $(e, \infty)$

(4)  $\left(0, \frac{1}{e}\right)$

Handwritten notes for Q51:  
 $y = |x \log x|$   
 $y = \ln x + \frac{1}{x}$   
 $\ln x + 1 = 0$   
 $\ln x = -1$   
 $x = \frac{1}{e}$

51.  $f(x) = |x \log_e x|$ ,  $x > 0$  जिस अंतराल में एकदिष्ट ह्रासमान है, वह है :

(1)  $\left[\frac{1}{e}, 1\right]$

(2)  $(1, e)$

(3)  $(e, \infty)$

(4)  $\left(0, \frac{1}{e}\right)$

Handwritten notes for Q51:  
 $y = \ln x + \frac{1}{x}$   
 $y' = \frac{1}{x} - \frac{1}{x^2}$   
 $\frac{1}{x} - \frac{1}{x^2} = 0$   
 $\frac{x-1}{x^2} = 0$   
 $x = 1$   
 $x = \frac{1}{e}$

52. Let  $\frac{3\pi}{4} < \theta < \pi$  and

$$\sqrt{2 \cot \theta + \frac{1}{\sin^2 \theta}} = K - \cot \theta$$

then K is equal to :

(1) 0

(2)  $\frac{1}{2}$

(3) 1

(4) -1

Handwritten notes for Q52:  
 $\sqrt{2 \cot \theta + \frac{1}{\sin^2 \theta}}$   
 $\frac{2 \cot \theta + \frac{1}{\sin^2 \theta}}{\sin^2 \theta}$   
 $\frac{2 \cot \theta \sin^2 \theta + 1}{\sin^2 \theta}$   
 $\frac{2 \cos \theta \sin \theta + 1}{\sin^2 \theta}$   
 $\frac{2 \cos \theta + \frac{1}{\sin \theta}}{\sin^2 \theta}$   
 $\frac{2 \cos \theta + \frac{1}{\sin \theta}}{\sin^2 \theta} = K - \cot \theta$

52. माना  $\frac{3\pi}{4} < \theta < \pi$  है तथा

$$\sqrt{2 \cot \theta + \frac{1}{\sin^2 \theta}} = K - \cot \theta$$

तो K बराबर है :

(1) 0

(2)  $\frac{1}{2}$

(3) 1

(4) -1

Handwritten notes for Q52:  
 $K = \frac{2 \cos \theta + \frac{1}{\sin \theta}}{\sin^2 \theta} + \cot \theta$   
 $K = \frac{2 \cos \theta + \frac{1}{\sin \theta} + \cot \theta \sin^2 \theta}{\sin^2 \theta}$   
 $K = \frac{2 \cos \theta + \frac{1}{\sin \theta} + \cos \theta}{\sin^2 \theta}$   
 $K = \frac{3 \cos \theta + \frac{1}{\sin \theta}}{\sin^2 \theta}$



$a, b, c$

53. Unit vectors  $\vec{a}, \vec{b}, \vec{c}$  are coplanar.

A unit vector  $\vec{d}$  is perpendicular to them.

If  $(\vec{a} \times \vec{b}) \times (\vec{c} \times \vec{d}) = \frac{1}{6}\hat{i} - \frac{1}{3}\hat{j} + \frac{1}{3}\hat{k}$

and the angle between  $\vec{a}$  and  $\vec{b}$  is  $30^\circ$ ,

then  $\vec{c}$  is/are :

(1)  $\left( \frac{2\hat{i} + \hat{j} - \hat{k}}{3} \right)$

(2)  $\pm \left( \frac{-\hat{i} + 2\hat{j} - 2\hat{k}}{3} \right)$

(3)  $\left( \frac{-2\hat{i} - 2\hat{j} + \hat{k}}{3} \right)$

(4)  $\pm \left( \frac{-\hat{i} - 2\hat{j} + 2\hat{k}}{3} \right)$

54. Sum of the last 30 coefficients of powers of  $x$  in the binomial expansion of  $(1+x)^{59}$  is :

(1)  $2^{28}$

(2)  $2^{59} - 2^{29}$

(3)  $2^{58}$

(4)  $2^{29}$

55. Consider the differential equation,  $ydx - (x+y^2)dy=0$ . If for  $y=1$ ,  $x$  takes value 1, then value of  $x$  when  $y=4$  is :

(1) 16

(2) 36

(3) 64

(4) 9

53. मात्रक  $(\vec{a}, \vec{b}, \vec{c})$  समतलीय हैं। एक मात्रक

सदिश  $\vec{d}$  उन पर लंबवत है। यदि

$(\vec{a} \times \vec{b}) \times (\vec{c} \times \vec{d}) = \frac{1}{6}\hat{i} - \frac{1}{3}\hat{j} + \frac{1}{3}\hat{k}$  है

तथा  $\vec{a}$  तथा  $\vec{b}$  के बीच का कोण  $30^\circ$  है, तो  $\vec{c}$

है/हैं :

(1)  $\left( \frac{2\hat{i} + \hat{j} - \hat{k}}{3} \right)$

(2)  $\pm \left( \frac{-\hat{i} + 2\hat{j} - 2\hat{k}}{3} \right)$

(3)  $\left( \frac{-2\hat{i} - 2\hat{j} + \hat{k}}{3} \right)$

(4)  $\pm \left( \frac{-\hat{i} - 2\hat{j} + 2\hat{k}}{3} \right)$

54.  $(1+x)^{59}$  के द्विपद प्रसार में अन्तिम 30 पदों के गुणांकों का योग है :

(1)  $2^{28}$

(2)  $2^{59} - 2^{29}$

(3)  $2^{58}$

(4)  $2^{29}$

55. अवकलन समीकरण  $ydx - (x+y^2)dy=0$  पर विचार कीजिए। यदि  $y=1$  के लिए  $x$  का मान 1 है, तो  $y=4$  के लिए  $x$  का मान है :

(1) 16

(2) 36

(3) 64

(4) 9

$\frac{x}{y} = y + \frac{1}{y}$   
 $x = y^2 + \frac{1}{y}$   
 $x = 16 + \frac{1}{4}$   
 $x = \frac{64 + 1}{4} = \frac{65}{4}$



56. If  $f(x) = \frac{e^x}{1 + e^x}$ ,

$$I_1 = \int_{f(-a)}^{f(a)} x g\{x(1-x)\} dx \text{ and}$$

$$I_2 = \int_{f(-a)}^{f(a)} g\{x(1-x)\} dx,$$

where  $g$  is not an identity function. Then

the value of  $\frac{I_2}{I_1}$  is:

- (1) 2  
 (2) 1  
 (3) -1  
 (4)  $\frac{1}{2}$

57. If  $z$  is a complex number of unit modulus and argument  $\theta$ , then the real part of  $\frac{z(1-\bar{z})}{\bar{z}(1+z)}$  is:

- (1)  $1 - \sin \frac{\theta}{2}$   
 (2)  $-2 \sin^2 \frac{\theta}{2}$   
 (3)  $2 \cos^2 \frac{\theta}{2}$   
 (4)  $1 + \cos \frac{\theta}{2}$

58. Let  $f(x) = (x+1)^2 - 1, x \geq -1$ , then the set  $\{x : f(x) = f^{-1}(x)\}$ :

- (1) contains exactly one element  
 (2) contains exactly two elements  
 (3) contains more than two elements.  
 (4) is an empty set

56. यदि  $f(x) = \frac{e^x}{1 + e^x}$ ,

$$I_1 = \int_{f(-a)}^{f(a)} x g\{x(1-x)\} dx \text{ तथा}$$

$$I_2 = \int_{f(-a)}^{f(a)} g\{x(1-x)\} dx \text{ हैं,}$$

जहाँ  $g$  एक तत्समक फलन नहीं है, तो  $\frac{I_2}{I_1}$  का मान

है:

- (1) 2  
 (2) 1  
 (3) -1  
 (4)  $\frac{1}{2}$

57. यदि  $z$  एक सम्मिश्र संख्या है जिसका मापांक 1 है तथा कोणांक  $\theta$  है, तो  $\frac{z(1-\bar{z})}{\bar{z}(1+z)}$  का वास्तविक भाग है:

- (1)  $1 - \sin \frac{\theta}{2}$   
 (2)  $-2 \sin^2 \frac{\theta}{2}$   
 (3)  $2 \cos^2 \frac{\theta}{2}$   
 (4)  $1 + \cos \frac{\theta}{2}$

58. माना  $f(x) = (x+1)^2 - 1, x \geq -1$  है। तो समुच्चय  $\{x : f(x) = f^{-1}(x)\}$ :

- (1) में केवल एक अवयव है।  
 (2) में केवल दो अवयव हैं।  
 (3) में दो से अधिक अवयव हैं।  
 (4) एक रिक्त समुच्चय है।



59.  $\log_{10} 2$ ,  $\log_{10} (2^x - 1)$  and  $\log_{10} (2^x + 3)$  are three consecutive terms of an A. P. for :

- (1) exactly one real  $x$
- (2) exactly two real  $x$
- (3) more than two real  $x$ .
- (4) no real  $x$

$2(2^x + 3) = 2(2^x - 1) + 2$   
 $2(2^x + 3) = 2(2^x - 1) + 2$

60. Let  $p$  and  $q$  be any two propositions.

Statement 1 :  $(p \rightarrow q) \leftrightarrow q \vee \sim p$  is a tautology.

Statement 2 :  $\sim(\sim p \wedge q) \wedge (p \vee q) \leftrightarrow p$  is a fallacy.

- (1) Both statement 1 and statement 2 are false.
- (2) Statement 1 is true and statement 2 is false.
- (3) Statement 1 is false and statement 2 is true.
- (4) Both statement 1 and statement 2 are true.

61. In a  $\Delta ABC$  if  $\begin{vmatrix} 1 & a & b \\ 1 & c & a \\ 1 & b & c \end{vmatrix} = 0$ , then

$\sin^2 A + \sin^2 B + \sin^2 C$  is :

- (1)  $\frac{5}{4}$
- (2)  $2$
- (3)  $\frac{3\sqrt{3}}{2}$
- (4)  $\frac{9}{4}$

59.  $x$  के कितने मानों के लिए  $\log_{10} 2$ ,  $\log_{10} (2^x - 1)$  तथा  $\log_{10} (2^x + 3)$  एक समांतर श्रेणी के तीन क्रमागत पद हैं?

- (1)  $x$  के केवल एक वास्तविक मान के लिए।
- (2)  $x$  के केवल दो वास्तविक मानों के लिए।
- (3)  $x$  के दो से अधिक वास्तविक मानों के लिए।
- (4)  $x$  के किसी भी वास्तविक मान के लिए नहीं।

60. माना  $p$  तथा  $q$  कोई दो साध्य हैं।  
 कथन 1 :  $(p \rightarrow q) \leftrightarrow q \vee \sim p$  एक पुनरुक्ति है।

कथन 2 :  $\sim(\sim p \wedge q) \wedge (p \vee q) \leftrightarrow p$  एक हेत्वाभास है।

- (1) कथन 1 तथा कथन 2 दोनों असत्य हैं।
- (2) कथन 1 सत्य है तथा कथन 2 असत्य है।
- (3) कथन 1 असत्य है तथा कथन 2 सत्य है।
- (4) कथन 1 तथा कथन 2 दोनों सत्य हैं।

61. एक  $\Delta ABC$  में, यदि  $\begin{vmatrix} 1 & a & b \\ 1 & c & a \\ 1 & b & c \end{vmatrix} = 0$  है, तो

$\sin^2 A + \sin^2 B + \sin^2 C$  है :

- (1)  $\frac{5}{4}$
- (2)  $2$
- (3)  $\frac{3\sqrt{3}}{2}$
- (4)  $\frac{9}{4}$

62. A biased coin with probability  $p$ ,  $0 < p < 1$ , of heads is tossed until a head appears for the first time. If the probability that the number of tosses required is even is  $\frac{2}{5}$ , then  $p$  is equal to :

- (1)  $\frac{1}{3}$
- (2)  $\frac{1}{4}$
- (3)  $\frac{2}{3}$
- (4)  $\frac{1}{2}$

$a+B=0$

63. If the roots of the equation  $\frac{1}{x+p} + \frac{1}{x+q} = \frac{1}{r}$  are equal in magnitude and opposite in sign, then the product of roots is :

- (1)  $\frac{1}{2} (p^2 + q^2)$
- (2)  $-\frac{1}{2} (p^2 + q^2)$
- (3)  $-\frac{1}{2} (p^2 - q^2)$
- (4)  $(p^2 + q^2)$

64. If the mean and the standard deviation of 10 observations  $x_1, x_2, \dots, x_{10}$  are 2 and 3 respectively, then the mean of  $(x_1+1)^2, (x_2+1)^2, \dots, (x_{10}+1)^2$  is equal to :

- (1) 14.4
- (2) 16.0
- (3) 18.0
- (4) 13.5

62. एक अभिनत सिक्का, जिसमें चित्त आने की प्रायिकता  $p$ ,  $0 < p < 1$  है, तब तक उछाला जाता है, जब तक कि पहली बार चित्त न आ जाए। यदि उछाले गए प्रयासों की संख्या सम होने की प्रायिकता  $\frac{2}{5}$  है, तो  $p$  बराबर है :

- (1)  $\frac{1}{3}$
- (2)  $\frac{1}{4}$
- (3)  $\frac{2}{3}$
- (4)  $\frac{1}{2}$

63. यदि समीकरण  $\frac{1}{x+p} + \frac{1}{x+q} = \frac{1}{r}$  के मूल परिमाण में समान तथा विपरीत चिह्नों के हैं, तो मूलों का गुणफल है :

- (1)  $\frac{1}{2} (p^2 + q^2)$
- (2)  $-\frac{1}{2} (p^2 + q^2)$
- (3)  $-\frac{1}{2} (p^2 - q^2)$
- (4)  $(p^2 + q^2)$

64. यदि 10 प्रेक्षणों  $x_1, x_2, \dots, x_{10}$  का माध्य तथा मानक विचलन क्रमशः 2 तथा 3 है, तो  $(x_1+1)^2, (x_2+1)^2, \dots, (x_{10}+1)^2$  का माध्य है :

- (1) 14.4
- (2) 16.0
- (3) 18.0
- (4) 13.5





64-80 (4)

68. Let P be a point in the first quadrant lying on the ellipse  $9x^2 + 16y^2 = 144$ , such that the tangent at P to the ellipse is inclined at an angle  $135^\circ$  to the positive direction of x-axis. Then the coordinates of P are :

(1)  $\left(\frac{8}{9}, \frac{\sqrt{77}}{3}\right)$

(2)  $\left(\frac{4}{\sqrt{2}}, \frac{3}{\sqrt{2}}\right)$

(3)  $\left(\frac{16}{5}, \frac{9}{5}\right)$

(4)  $\left(\frac{\sqrt{143}}{3}, \frac{1}{4}\right)$

69. Suppose that six students, including Madhu and Puja, are having six beds arranged in a row. Further, suppose that Madhu does not want a bed adjacent to Puja. Then the number of ways, the beds can be allotted to students is :

(1) 480

(2) 600

(3) 384

(4) 264

70. If the point  $(p, 5)$  lies on the line parallel to the y-axis and passing through the intersection of the lines  $2(a^2 + 1)x + by + 4(a^3 + a) = 0$  and  $(a^2 + 1)x - 3by + 2(a^3 + a) = 0$ , then p is equal to :

(1)  $-3a$

(2)  $2a$

(3)  $3a$

(4)  $-2a$

68. माना P, प्रथम चतुर्थांश का ऐसा बिंदु है जो दीर्घ वृत्त  $9x^2 + 16y^2 = 144$  पर स्थित है तथा दीर्घ वृत्त के बिंदु P पर खींची गई स्पर्श रेखा x-अक्ष की धनात्मक दिशा के साथ  $135^\circ$  का कोण बनाती है, तो P के निर्देशांक हैं :

(1)  $\left(\frac{8}{9}, \frac{\sqrt{77}}{3}\right)$

(2)  $\left(\frac{4}{\sqrt{2}}, \frac{3}{\sqrt{2}}\right)$

(3)  $\left(\frac{16}{5}, \frac{9}{5}\right)$

(4)  $\left(\frac{\sqrt{143}}{3}, \frac{1}{4}\right)$

69. माना छः विद्यार्थियों, जिनमें मधु तथा पूजा सम्मिलित हैं, के पास एक पंक्ति में व्यवस्थित छः बिस्तर हैं। और मधु, पूजा के संलग्न वाला बिस्तर नहीं चाहती, तो जितने तरीकों से यह बिस्तर विद्यार्थियों को दिए जा सकते हैं, उन की संख्या है :

(1) 480

(2) 600

(3) 384

(4) 264

70. यदि बिंदु  $(p, 5)$  एक रेखा पर स्थित है जो y-अक्ष के समांतर है तथा रेखाओं  $2(a^2 + 1)x + by + 4(a^3 + a) = 0$  तथा  $(a^2 + 1)x - 3by + 2(a^3 + a) = 0$  के प्रतिच्छेद बिंदु से होकर जाती है, तो p का मान है :

(1)  $-3a$

(2)  $2a$

(3)  $3a$

(4)  $-2a$



71. If  $f(x) = (x-p)(x-q)(x-r)$ , where  $p < q < r$ , are real numbers, then the application of Rolle's theorem on  $f$  leads to :

- (1)  $(p+q+r)^2 > 3(qr+rp+pq)$
- (2)  $(p+q+r)^2 < 3(qr+rp+pq)$
- (3)  $(p+q+r)^2(qr+rp+pq) = 3$
- (4)  $(p+q+r)^2 = 3(qr+rp+pq)$

72. The locus of the mid points of the chords of the parabola  $x^2 = 4py$  having slope  $m$  is a :

- (1) line parallel to  $y$ -axis at a distance  $|2pm|$  from it.
- (2) line parallel to  $y = mx$ ,  $m \neq 0$  at a distance  $|2pm|$  from it.
- (3) circle with centre at origin and radius  $|2pm|$ .
- (4) line parallel to  $x$ -axis at a distance  $|2pm|$  from it.

73. Let  $f(x) = \begin{cases} \frac{1}{|x|} & \text{if } |x| > 2 \\ a + bx^2 & \text{if } |x| \leq 2 \end{cases}$   
then  $f(x)$  is differentiable at  $x = -2$  for :

- (1)  $a = -\frac{1}{4}$  and  $b = \frac{1}{16}$
- (2)  $a = \frac{1}{4}$  and  $b = -\frac{1}{16}$
- (3)  $a = \frac{3}{4}$  and  $b = \frac{1}{16}$
- (4)  $a = \frac{3}{4}$  and  $b = -\frac{1}{16}$

$$b'(x) = 0$$

71. यदि  $f(x) = (x-p)(x-q)(x-r)$  है, जहाँ  $p < q < r$  वास्तविक संख्याएँ हैं, तो  $f$  पर रॉले के प्रमेय के अनुप्रयोग से मिलता है :

- (1)  $(p+q+r)^2 > 3(qr+rp+pq)$
- (2)  $(p+q+r)^2 < 3(qr+rp+pq)$
- (3)  $(p+q+r)^2(qr+rp+pq) = 3$
- (4)  $(p+q+r)^2 = 3(qr+rp+pq)$

72. परवलय  $x^2 = 4py$  की जीवाओं, जिनकी ढाल  $m$  है, के मध्य बिंदुओं का बिंदु पथ :

- (1) एक रेखा है जो  $y$ -अक्ष के समांतर है तथा उससे  $|2pm|$  की दूरी पर है।
- (2)  $y = mx$ ,  $m \neq 0$  के समांतर रेखा है तथा उससे  $|2pm|$  की दूरी पर है।
- (3) एक वृत्त है जिसका केंद्र मूल बिंदु है तथा त्रिज्या  $|2pm|$  है।
- (4) एक रेखा है जो  $x$ -अक्ष के समांतर है तथा उससे  $|2pm|$  की दूरी पर है।

73. माना  $f(x) = \begin{cases} \frac{1}{|x|} & \text{यदि } |x| > 2 \\ a + bx^2 & \text{यदि } |x| \leq 2 \end{cases}$

है, तो  $x = -2$  पर  $f(x)$  अवकलनीय है, यदि :

- (1)  $a = -\frac{1}{4}$  तथा  $b = \frac{1}{16}$
- (2)  $a = \frac{1}{4}$  तथा  $b = -\frac{1}{16}$
- (3)  $a = \frac{3}{4}$  तथा  $b = \frac{1}{16}$
- (4)  $a = \frac{3}{4}$  तथा  $b = -\frac{1}{16}$

74. A vertical pole stands at a point A on the boundary of a circular park of radius  $a$  and subtends an angle  $\alpha$  at another point B on the boundary. If the chord AB subtends an angle  $\alpha$  at the centre of the park, the height of the pole is :

- (1)  $2a \cos \frac{\alpha}{2} \tan \alpha$   
 (2)  $2a \sin \frac{\alpha}{2} \cot \alpha$   
 (3)  $2a \cos \frac{\alpha}{2} \cot \alpha$   
 (4)  $2a \sin \frac{\alpha}{2} \tan \alpha$



75. If a circle has two of its diameters along the lines  $x+y=5$  and  $x-y=1$  and has area  $9\pi$ , then the equation of the circle is :

- (1)  $x^2 + y^2 - 6x - 4y - 4 = 0$   
 (2)  $x^2 + y^2 - 6x - 4y + 3 = 0$   
 (3)  $x^2 + y^2 - 6x - 4y + 4 = 0$   
 (4)  $x^2 + y^2 - 6x - 4y - 3 = 0$

Handwritten notes:  $9\pi = \pi R^2$ ,  $R=3$ ,  $2\sqrt{2}$

76. Let  $N$  be the set of natural numbers and for  $a \in N$ ,  $aN$  denotes the set  $\{ax : x \in N\}$ .

If  $bN \cap cN = dN$ , where  $b, c, d$  are natural numbers greater than 1 and the greatest common divisor of  $b$  and  $c$  is 1, then  $d$  equals :

- (1)  $\min \{ b, c \}$   
 (2)  $bc$   
 (3)  $b+c$   
 (4)  $\max \{ b, c \}$

74.  $a$  त्रिज्या वाले एक वृत्तीय पार्क की परिसीमा पर स्थित बिंदु A पर एक उर्ध्वाधर खम्बा खड़ा है जो परिसीमा के एक अन्य बिंदु B पर कोण  $\alpha$  अंतरित करता है। यदि जीवा AB वृत्तीय पार्क के केंद्र पर कोण  $\alpha$  अंतरित करती है, तो खम्बे की ऊँचाई है :

- (1)  $2a \cos \frac{\alpha}{2} \tan \alpha$   
 (2)  $2a \sin \frac{\alpha}{2} \cot \alpha$   
 (3)  $2a \cos \frac{\alpha}{2} \cot \alpha$   
 (4)  $2a \sin \frac{\alpha}{2} \tan \alpha$

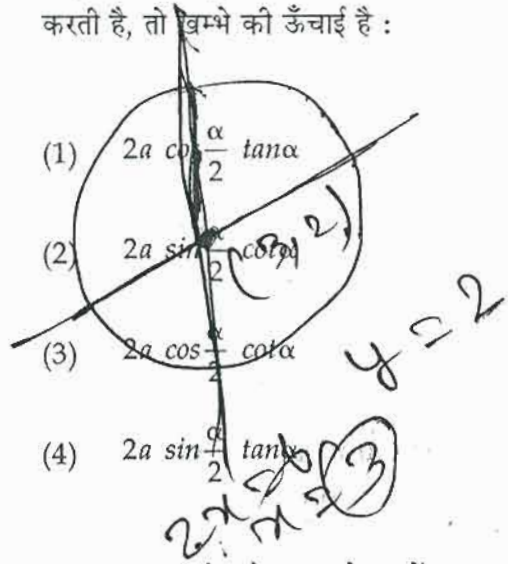

75. यदि एक वृत्त के दो व्यास रेखाओं  $x+y=5$  तथा  $x-y=1$  के अनुदिश हैं तथा जिसका क्षेत्रफल  $9\pi$  है, तो उस वृत्त का समीकरण है :

- (1)  $x^2 + y^2 - 6x - 4y - 4 = 0$   
 (2)  $x^2 + y^2 - 6x - 4y + 3 = 0$   
 (3)  $x^2 + y^2 - 6x - 4y + 4 = 0$   
 (4)  $x^2 + y^2 - 6x - 4y - 3 = 0$

76. माना  $N$  प्राकृत संख्याओं का समुच्चय है तथा  $a \in N$  के लिए  $aN$  समुच्चय  $\{ax : x \in N\}$  दर्शाता है।

यदि  $bN \cap cN = dN$  है, जहाँ  $b, c, d$  1 से बड़ी प्राकृत संख्याएँ हैं तथा  $b$  तथा  $c$  का महत्तम समापवर्तक 1 है, तो  $d$  बराबर है :

- (1)  $\min \{ b, c \}$   
 (2)  $bc$   
 (3)  $b+c$   
 (4)  $\max \{ b, c \}$



77. A variable plane is at a constant distance  $p$  from the origin  $O$  and meets the set of rectangular axes  $OX_i$  ( $i = 1, 2, 3$ ) at points  $A_i$  ( $i = 1, 2, 3$ ), respectively. If planes are drawn through  $A_1, A_2, A_3$ , which are parallel to the coordinate planes, then the locus of their point of intersection is :

(1)  $\frac{1}{x_1^2} + \frac{1}{x_2^2} + \frac{1}{x_3^2} = \frac{1}{p^2}$

(2)  $\frac{1}{x_1^3} + \frac{1}{x_2^3} + \frac{1}{x_3^3} = \frac{1}{p^3}$

(3)  $x_1^2 + x_2^2 + x_3^2 = p^2$

(4)  $\frac{1}{x_1} + \frac{1}{x_2} + \frac{1}{x_3} = \frac{1}{p}$

78. If  $S_k = \begin{pmatrix} 1 & k \\ 0 & 1 \end{pmatrix}$ ,  $k \in \mathbb{N}$ , where  $\mathbb{N}$  is the set of natural numbers, then  $(S_2)^n (S_k)^{-1}$ , for  $n \in \mathbb{N}$ , is :

(1)  $S_{2^n + k - 1}$

(2)  $S_{2^n - k}$

(3)  $S_{2n - k}$

(4)  $S_{2n + k - 1}$

77. एक चर समतल मूलबिंदु  $O$  से एक अचर दूरी  $p$  पर रहता है और समकोणिक निर्देशांकों के एक समुच्चय  $OX_i$  ( $i = 1, 2, 3$ ) को बिंदुओं  $A_i$  ( $i = 1, 2, 3$ ) पर क्रमशः प्रतिच्छेद करता है। यदि  $A_1, A_2, A_3$  से निर्देशांक समतलों के समांतर समतल खींचे जाते हैं, तो उनके प्रतिच्छेद बिंदु का बिंदु पथ है :

(1)  $\frac{1}{x_1^2} + \frac{1}{x_2^2} + \frac{1}{x_3^2} = \frac{1}{p^2}$

(2)  $\frac{1}{x_1^3} + \frac{1}{x_2^3} + \frac{1}{x_3^3} = \frac{1}{p^3}$

(3)  $x_1^2 + x_2^2 + x_3^2 = p^2$

(4)  $\frac{1}{x_1} + \frac{1}{x_2} + \frac{1}{x_3} = \frac{1}{p}$

78. यदि प्राकृत संख्याओं के समुच्चय  $\mathbb{N}$  के लिए  $S_k = \begin{pmatrix} 1 & k \\ 0 & 1 \end{pmatrix}$ ,  $k \in \mathbb{N}$  है, तो  $n \in \mathbb{N}$  के लिए  $(S_2)^n (S_k)^{-1}$  है :

(1)  $S_{2^n + k - 1}$

(2)  $S_{2^n - k}$

(3)  $S_{2n - k}$

(4)  $S_{2n + k - 1}$

79. If

$$\frac{48}{23} + \frac{47}{34} + \frac{46}{45} + \dots + \frac{2}{48.49} + \frac{1}{49.50}$$

$$= \frac{51}{2} + K \left( 1 + \frac{1}{2} + \frac{1}{3} + \dots + \frac{1}{50} \right).$$

K equals :

(1)  $-\frac{1}{2}$

(2) 1

(3) 2

(4) -1

80. Let  $f(x) = |x - x_1| + |x - x_2|$ , where  $x_1$  and  $x_2$  are distinct real numbers. Then the number of points at which  $f(x)$  is minimum, is :

(1) 2

(2) 3

(3) more than 3

(4) 1